

Серия 2

МОБИЛЬНЫЙ КОМПАКТНЫЙ КОЛЕСНЫЙ АВТОПОГРУЗЧИК
С ШАРНИРНО-СОЧЛЕНЕННОЙ РАМОЙ И УНИВЕРСАЛЬНЫМ
БЫСТРЫМ СЦЕПНЫМ УСТРОЙСТВОМ



РУКОВОДСТВО ПО ЭКСПЛУАТАЦИИ



MULTI ONE

Содержание

1 Назначение документа.....	3	7.1 Подключение/отключение аккумулятора.....	36
1.1 Обозначения.....	3	8 РАБОТА.....	37
1.2 Определения.....	3	8.1 Регулировки.....	37
1.3 Глоссарий.....	4	8.1.1 Регулировка сиденья водителя.....	37
1.4 Сокращения.....	4	8.2 Проверка перед включением зажигания.....	38
1.5 Важные замечания.....	5	8.3 Штатная эксплуатация.....	38
1.6 Для кого данная инструкция.....	6	8.3.1 Действия для занятия правильного положения для управления машиной.....	38
1.6.1 Уполномоченный персонал.....	6	8.3.2 Запуск.....	39
1.7 Гарантия.....	6	8.3.3 Рулевое управление.....	39
2 ИНФОРМАЦИЯ ОБ ОБОРУДОВАНИИ.....	8	8.3.4 Сборка навесного оборудования.....	41
2.1 Копия СЕРТИФИКАТА соответствия CE.....	8	8.3.5 Разборка навесного оборудования.....	44
2.2 Название.....	9	8.3.6 Использование навесного оборудования.....	45
3 УКАЗАНИЯ ПО БЕЗОПАСНОСТИ.....	9	8.3.7 Выключение.....	45
3.1 Общие инструкции.....	9	8.3.8 Стояночный тормоз.....	46
3.2 Прочие риски.....	9	8.3.9 Заправка.....	46
3.3 Транспортировка и подъем.....	10	8.4 Исключительные состояния.....	47
3.4 Техническое обслуживание.....	11	8.4.1 Нестабильность.....	47
4 ОПИСАНИЕ.....	12	8.4.2 Избыточное давление в гидравлическом контуре.....	47
4.1 Основные элементы.....	12	8.4.3 Потеря управления.....	47
4.2 Места для операторов.....	14	8.4.4 вариыйный выход из салона.....	48
4.3 Управление.....	15	8.4.5 Блокировка с поднятой стрелой.....	48
4.3.1 Панель управления.....	16	8.4.6 Буксировка.....	48
4.3.2 Кнопки управления.....	18	8.4.7 Запуск при разряженном аккумуляторе.....	49
4.3.3 Управление кабиной.....	20	9 ОБСЛУЖИВАНИЕ.....	50
4.4 Защитные устройства.....	21	9.1 Общие положения.....	50
4.5 Использование по назначению.....	22	9.2 Статус безопасности.....	50
4.5.1 Условия использования и технические данные.....	22	9.3 Установка предохранительного замка на подъемный рычаг.....	50
4.5.2 График нагрузки.....	24	9.4 Открытие крышки двигателя.....	51
4.5.3 График гидравлического потока/оборотов двигателя.....	25	9.5 Таблица стандартного обслуживания.....	51
4.6 Обоснованно прогнозируемое неправильное применение.....	26	9.6 Плановое обслуживание.....	52
4.7 Знаки безопасности.....	27	9.7 Техническое обслуживание.....	53
4.8 Загрязнение.....	31	9.7.1 Чистка.....	53
4.8.1 Уровень звука.....	31	9.7.2 Проверка давления в шинах.....	53
4.8.2 Вибрация.....	31	9.7.3 Проверка конструктивной целостности и затяжки болтов.....	53
4.9 Средства индивидуальной защиты.....	31	9.7.4 Проверка аккумулятора.....	53
5 ТРАНСПОРТИРОВКА И ХРАНЕНИЕ.....	32	9.7.5 Уровень гидравлического масла.....	54
5.1 Транспортировка.....	32	9.7.6 Замена фильтра гидравлического масла.....	55
5.2 Перевозка.....	32	9.7.7 Замена фильтра всасывания.....	56
5.2.1 Процедура установки блокировки рулевого управления.....	33	9.7.8 Замена гидравлического масла.....	57
5.3 Хранение.....	34	9.7.9 Предохранители.....	58
6 СБОРКА И УСТАНОВКА.....	34	9.7.10 Точки смазки.....	58
6.1 Сборка.....	34	9.8 Обслуживание двигателя.....	60
6.2 Дополнительное оснащение.....	34	9.8.1 Проверка уровня моторного масла.....	60
6.3 Навесное оборудование.....	34	9.8.2 Проверка воздушного фильтра.....	61
6.3.1 Совместимое навесное оборудование.....	34	9.9 Устранение неисправностей.....	62
6.3.2 Соединение навесного оборудования.....	35	10 ЗАПАСНЫЕ ЧАСТИ.....	63
6.4 Противовесы.....	35		
7 ПРОВЕРКА ПЕРЕД ПЕРВЫМ ЗАПУСКОМ.....	36		



10.1 Коды фильтров.....	63
11 ДОПОЛНИТЕЛЬНОЕ ОБОРУДОВАНИЕ.....	64
11.1 Комплект дорожного освещения (дополнительно).....	64
11.2 Параллелограмм.....	64
11.3 Кабина (дополнительно).....	64
11.4 Противовесы (дополнительно).....	65
11.5 Давление в шинах.....	66
11.6 Условия гарантии.....	67
11.6.1 Общие правила.....	67
11.6.2 Плановое обслуживание.....	67
11.6.3 Негарантийные случаи.....	67
11.6.4 Срок действия гарантии.....	67
11.6.1 Примечания.....	67
11.7 Руководство по работе на склонах.....	69





⚠ ПРЕДУПРЕЖДЕНИЕ

ПЕРЕД НАЧАЛОМ ЭКСПЛУАТАЦИИ ОПЕРАТОР ДОЛЖЕН ОЗНАКОМИТЬСЯ С НАСТОЯЩЕЙ ИНСТРУКЦИЕЙ. ИНСТРУКЦИЯ ХРАНИТСЯ В АВТОПОГРУЗЧИКЕ ДО УТИЛИЗАЦИИ.

Обращение

Уважаемый покупатель,

Благодарим вас за оказанное нам доверие и приобретение нового «мобильного компактного колесного погрузчика с шарнирно-сочлененной рамой и оснащенный универсальным быстрым сцепным устройством MULTIONE Серии 2».

Мы уверены, что мы оправдаем ваши ожидания, благодаря высокому качеству нашей продукции и постоянному совершенствованию. Мы постоянно адаптируемся под непрерывно меняющиеся технологические, производственные и коммерческие требования. Мы уверены, что наша продукция соответствует вашим требованиям. Мы будем рады предоставить вам весь наш опыт и знания для наилучшего решения любого вашего запроса.

1 НАЗНАЧЕНИЕ ДОКУМЕНТА

1.1 Обозначения

Следующий документ называется «руководство по эксплуатации» (далее - руководство). Он был отредактирован в соответствии с основными требованиями статьи 1.7.4 Директивы 2006/42/CE о безопасности машин и оборудования.



⚠ ВНИМАНИЕ

НАСТОЯЩЕЕ РУКОВОДСТВО ДОЛЖНО БЫТЬ ВСЕГДА ДОСТУПНО УПОЛНОМОЧЕННЫМ ОПЕРАТОРАМ И ДОЛЖНО ХРАНИТЬСЯ РЯДОМ С МАШИНОЙ В БЕЗОПАСНЫХ УСЛОВИЯХ. НАСТОЯЩЕЕ РУКОВОДСТВО ДОЛЖНО ПЕРЕДАЕТСЯ С МАШИНОЙ В СЛУЧАЕ ПЕРЕДАЧИ МАШИНЫ ДРУГИМ ВЛАДЕЛЬЦАМ. МЫ РЕКОМЕНДУЕМ СКОПИРОВАТЬ ИДЕНТИФИКАЦИОННЫЕ ДАННЫЕ ДОКУМЕНТА: КОД, ВЫПУСК И НОМЕР РЕВИЗИИ (СМ НА ОБЛОЖКЕ) ДЛЯ ЗАПРОСА НОВОЙ КОПИИ РУКОВОДСТВА У ПРОИЗВОДИТЕЛЯ В СЛУЧАЕ УТРАТЫ ИЛИ ПОВРЕЖДЕНИЯ. НАСТОЯЩЕЕ РУКОВОДСТВО ОТРАЖАЕТ ТЕХНОЛОГИЧЕСКОЕ СОСТОЯНИЕ НА МОМЕНТ ПРОДАЖИ МАШИНЫ И МОЖЕТ ОБНОВЛЯТЬСЯ ПРОИЗВОДИТЕЛЕМ ПО МЕРЕ НЕОБХОДИМОСТИ.

1.2 Определения

Руководство соответствует следующим данным, указанным в таблице на обложке и в аннотации:

- Сокращения.
- Оригинальные инструкции и их перевод.
- Символ ISO 7000.
- Идентификационный код (ID).
- Редакция.
- Версия (или дата выпуска).

	TRANSLATION OF THE ORIGINAL INSTRUCTIONS		
	Code	Issue	Revision
	CM170003EN	16.02.17	04 (11.07.18)

This manual is the “Translation of original instructions” identified as follows:

	ISTRUZIONI ORIGINALI		
	Codice	Emissione	Revisione
	CM170003	12.01.17	04 (11.07.18)



1.3 Глосарий











Термин	Определение
Основная машина (далее- оборудование)	Компактный мобильный колесный автопогрузчик с шарнирно-сочлененной рамой и многофункциональным быстросменным сцепным устройством, предназначенный для выполнения различных функций с помощью навесного оборудования.
Оригинальное сменное навесное оборудование (далее - навесное оборудование)	В соответствии со статьей 2, b) Директивы 2006/42/ЕС это устройство, которое после запуска машины или трактора, соединяется с машиной или с трактором уполномоченным оператором, изменяя существующие или добавляя новые функции. Изготавливается производителем и распространяется Производителем или его уполномоченными дилерами (см. пар. 6.3).
Оригинальная опция (далее оригинал)	Навесное оборудование, изготовленное Производителем и распространяемое им, или его уполномоченными дилерами (см. пар. 6.2)
Совместимое навесное оборудование	Навесное оборудование, подходящее для конкретной основной машины (см. пар 6.3.1).
Соединение	Соединение навесного оборудования на основную машину, включая механические, гидравлические и электрические (если требуется) соединения.
Официальный дилер (далее дилер)	Дилер, уполномоченный производителем, к которому обращается клиент для получения помощи и экстренного обслуживания или для покупки навесных приспособлений или оригинальных сменных навесных приспособлений.
ROPS (Защита от опрокидывания)	Металлическая конструкция, защищающая оператора, сидящего на сиденье водителя, в случае опрокидывания машины.
FOPS (Защита от падающих предметов)	Конструкция, защищающая оператора, сидящего на сиденье водителя, в случае падения на машину посторонних предметов.
Заводская сборка	Вариант сборки машины производителем.
Послепродажная сборка	Сборка после покупки

1.4 Сокращения

Прибл..	Приблизительно	№	Номер
Гл.	Глава	Стр.	Страница
СИЗ	Средства индивидуальной защиты	Пар.	Параграф
Справа	Справа	Поз.	Позиция
прим.	Пример	Сс.	Ссылка
Рис.	Рисунок(-ки)	Слева	Слева
Вр.	Время	Таб.	Таблица
МАКС.	Максимум	См.	Смотри
МИН.	Минимум	Кол.-во	Количество
мин.	Минут	и т. д.	и так далее



1.5 Важные замечания

	<p>Текст, выделенный жирным шрифтом: Выделяет важные предложения в тексте и ссылки на абзацы, рисунки, таблицы и т. д.</p>
	<p>Общий знак опасности: Подчеркивает риски для здоровья и безопасности уполномоченных операторов и/или риски повреждения и неисправности машины.</p>
	<p>Общий знак указания: Указывает на правило (необходимость выполнить действие).</p>
	<p>Общий знак запрета или ограничения: Подчеркивается запрет на выполнение конкретного действия.</p>
	<p>Знак опасности взрыва: Подчеркивает опасность взрыва в местах с взрывоопасной атмосферой.</p>
	<p>Перечеркнутая мусорная корзина: Подчеркивает запрет на выброс электрических и электронных устройств с бытовым мусором.</p>
	<p>В ЦЕЛЯХ БЕЗОПАСНОСТИ НЕОБХОДИМО ПРОЧИТАТЬ И ПОНЯТЬ ДАННОЕ РУКОВОДСТВО.</p>
	<p>В ЦЕЛЯХ БЕЗОПАСНОСТИ ПРИ ИСПОЛЬЗОВАНИИ СОВМЕСТИМОГО НАВЕСНОГО ОБОРУДОВАНИЯ НА МАШИНЕ НЕОБХОДИМО ПРОЧИТАТЬ И ПОНЯТЬ РУКОВОДСТВО.</p>
	<p>СИМВОЛ, РАЗМЕЩЕННЫЙ В НАЧАЛЕ ГЛАВЫ, КАКОЙ ПЕРСОНАЛ УПОЛНОМОЧЕН ВЫПОЛНЯТЬ (СМ. ПАР. 1.6.1) ОПИСАННЫЕ ДЕЙСТВИЯ.</p>
	<p>⚠ ОПАСНО</p>
	<p>ПОДЧЕРКИВАЕТ ОПАСНОСТЬ С ВЫСОКИМ РИСКОМ ЛЕТАЛЬНОГО ИСХОДА ИЛИ СЕРЬЕЗНЫХ ТРАВМ В СЛУЧАЕ НЕСОБЛЮДЕНИЯ ПОЛОЖЕНИЙ РУКОВОДСТВА</p>
	<p>⚠ ПРЕДУПРЕЖДЕНИЕ</p>
	<p>ПОДЧЕРКИВАЕТ ОПАСНОСТЬ СО СРЕДНИМ РИСКОМ ЛЕТАЛЬНОГО ИСХОДА ИЛИ СЕРЬЕЗНЫХ ТРАВМ В СЛУЧАЕ НЕСОБЛЮДЕНИЯ ПОЛОЖЕНИЙ РУКОВОДСТВА.</p>
	<p>⚠ ВНИМАНИЕ</p>
	<p>ПОДЧЕРКИВАЕТ ОПАСНОСТЬ С НИЗКИМ РИСКОМ ЛЕТАЛЬНОГО ИСХОДА ИЛИ СЕРЬЕЗНЫХ ТРАВМ В СЛУЧАЕ НЕСОБЛЮДЕНИЯ ПОЛОЖЕНИЙ РУКОВОДСТВА.</p>

1.6 Для кого предназначено данное руководство



Данное руководство предназначено только операторам, уполномоченным использовать и проводить техническое обслуживание машины в соответствии с их профессиональными и техническими навыками.

1.6.1 Уполномоченные операторы



ПРЕДУПРЕЖДЕНИЕ

УПОЛНОМОЧЕННЫЕ ОПЕРАТОРЫ ВПРАВЕ ВЫПОЛНЯТЬ РАБОТЫ СОГЛАСНО СВОЕЙ КОМПЕТЕНЦИИ. ПЕРЕД ПРОВЕДЕНИЕМ ЛЮБЫХ РАБОТ УПОЛНОМОЧЕННЫЕ ОПЕРАТОРЫ ДОЛЖНЫ УБЕДИТЬСЯ В НАЛИЧИИ СРЕДСТВ ЗАЩИТЫ В ЦЕЛЯХ СОБЛЮДЕНИЯ ТЕХНИКИ БЕЗОПАСНОСТИ.

	<p>ОПЕРАТОР Является профессионально подготовленным сотрудником, в соответствии с действующим законодательством страны обладающим правом на эксплуатацию машины, осуществляет только:</p> <ul style="list-style-type: none"> • Настройки. • Нормальную эксплуатацию. • Нормальное обслуживание. <p>Все операции должны выполняться в полном соответствии с инструкциями, приведенными в данном руководстве по эксплуатации.</p>
	<p>УПОЛНОМОЧЕННЫЙ ТЕХНИЧЕСКИЙ СПЕЦИАЛИСТ Является обеспеченным дилером квалифицированным техническим специалистом, обладающим определенными знаниями о машине и квалификацией для выполнения необходимой технической поддержки, очередного и внеочередного технического обслуживания и/или операций, не указанных в данной инструкции.</p>

ТАБ. 1

1.7 Гарантия

Условия гарантии - см. Пар. 11.8.



Если стороны не достигли согласия по спорам, связанным с договором поставки или иным вопросам, в арбитражном суде, территориальной юрисдикцией обладает исключительно суд г. Виченца.





2 ИНФОРМАЦИЯ ОБ ОБОРУДОВАНИИ

2.1 Копия сертификата соответствия CE

Заявление о соответствии CE		
Производитель 	MULTIONE SRL SOCIETÀ UNIPERSONALE via Palù, 6/8 36040 Grumolo Delle Abbadesse (VI) Italy Tel. +39 0444 264600 info@multione-csf.com Fax +39 0444 389260 www.multione.com	
Заявление о идентификации машины		
Обозначение	Мобильный Компактный колесный автопогрузчик с шарнирно-сочлененной рамой, оснащенный универсальным быстрым сцепным устройством, MULTIONE	
Модель	<input type="checkbox"/> M1 2.3	
Serial number	
Соответствует следующим директивам		
2006/42/CE	Директива 2006/42/ЕС (англ. Machinery Directive) о безопасности машин и оборудования Европейского парламента и Совета Европейского Союза от 17 мая 2006 года была принята с целью замены Директивы 95/16/ЕС.	
2014/30/EU	Директива Европейского союза 2014/30/EU об электромагнитной совместимости (англ. Electromagnetic compatibility EMC) и повторяет Директиву 89/336/EEC	
2000/14/CE	Директива 2000/14/ЕС по шумам в окружающей среде (эмиссия шума от оборудования, работающего вне зданий) была принята Европейским Парламентом и Советом Европы 8 мая 2000г.	
	Уполномоченная организация	VERICERT SRL - Certificazioni e Verifiche Via S. Cavina n. 19 - 48100 Ravenna - Italy NOTIFIED ORGANISATION N. 1878
	Процедура оценки	Процедура оценки Внутренний контроль производства с оценкой технического соответствия документации и периодический контроль.
	Модель	M1 2.3
	Заявленный уровень звуковой мощности	100 дБ
	Измеренный уровень звуковой мощности	97 дБ
	Полезная мощность	19,8 kW @ 3600 об. мин
	Испытанные обороты двигателя	3000 об.мин
Приведено в соответствие с		
EN 12100-1-2:2003 / A1:2009	Безопасность машин и оборудования. Принципы обеспечения безопасности при проектировании	
EN 474-1:2006 / A1:2009	Машины землеройные. Безопасность. Часть 1. Общие требования	
EN 474-3:2006 / A1:2009	Машины землеройные. Безопасность. Часть 3: требования к погрузчикам	
Лицо, уполномоченное обновлять технические данные		
Имя и должность	Карраро Джузеппе - технический менеджер	
Person authorized to draw up the statement		
Имя и должность	Карраро Джузеппе - технический менеджер	
Местонахождение	Grumolo delle Abbadesse (VI) Италия Дата	
Подпись		



2.2 Обозначение

Наименование:

Компактный мобильный колесный погрузчик с шарнирно-сочлененной рамой с универсальным сцепным устройством, MULTIONE
Серия 2

Примечание: Модель указана в сертификате соответствия CE и на маркировке CE на машине.

3 УКАЗАНИЯ ПО БЕЗОПАСНОСТИ

3.1 Общие инструкции



⚠ ОПАСНО

ОБЯЗАТЕЛЬНО РЕГУЛЯРНО ПРОВЕРЯЙТЕ ДОЛЖНОЕ ФУНКЦИОНИРОВАНИЕ ВСЕХ ЗАЩИТНЫХ УСТРОЙСТВ НА МАШИНЕ.
ОБЯЗАТЕЛЬНО ВОВРЕМЯ МЕНЯЙТЕ ЗАЩИТНЫЕ УСТРОЙСТВА В СЛУЧАЕ ИХ ПОВРЕЖДЕНИЯ.



⚠ ОПАСНО

ЗАПРЕЩАЕТСЯ ЗАМЕНЯТЬ ЛЮБОЕ УСТРОЙСТВО ЗАЩИТЫ ИЛИ ЛЮБОЙ ЕГО КОМПОНЕНТ НА НЕОРИГИНАЛЬНЫЙ. ЗАПРЕЩАЕТСЯ ИЗМЕНЯТЬ, ИСКЛЮЧАТЬ И/ИЛИ ДЕМОНТИРОВАТЬ ЛЮБОЕ ЗАЩИТНОЕ УСТРОЙСТВО НА МАШИНЕ. В ЧАСТНОСТИ, ROPS ЗАПРЕЩАЕТСЯ СВЕРЛИТЬ, ВАРИТЬ ИЛИ МОДИФИЦИРОВАТЬ, В СЛУЧАЕ ПОВРЕЖДЕНИЯ ЗАПРЕЩАЕТСЯ ОСУЩЕСТВЛЯТЬ РЕМОНТ, РАЗРЕШЕНА ТОЛЬКО ЗАМЕНА НА ОРИГИНАЛЬНОЕ УСТРОЙСТВО. УКАЗАННОЕ ВЫШЕ СЧИТАТЬ ДЕЙСТВИТЕЛЬНЫМ, ПОКА НЕ ПОЛУЧЕНО ИНОЕ ПИСЬМЕННОЕ ПРЕДПИСАНИЕ ОТ ПРОИЗВОДИТЕЛЯ.

3.2 Прочие риски

Информируем операторов: хотя производитель принял все возможные технические меры предосторожности, необходимые для обеспечения безопасности, остаются возможные остаточные риски, описанные ниже.



⚠ ОПАСНО

ДЛЯ МИНИМАЦИИ ОСТАТОЧНЫХ РИСКОВ ОБЯЗАТЕЛЬНО СОБЛЮДАЙТЕ ЗНАКИ БЕЗОПАСНОСТИ (СМ. ЧАСТЬ 4.8) И ИСПОЛЬЗУЙТЕ СРЕДСТВА ИНДИВИДУАЛЬНОЙ ЗАЩИТЫ (СМ. ПАР. 4.10), УКАЗАННЫЕ В ДАННОЙ ИНСТРУКЦИИ.



⚠ ПРЕДУПРЕЖДЕНИЕ

СУЩЕСТВУЕТ ОСТАТОЧНЫЙ РИСК ВОЗНИКНОВЕНИЯ ТРАВМ, ВЫЗВАННЫХ ПАДЕНИЕМ ОБЪЕКТОВ ИЛИ МАТЕРИАЛОВ С УСТАНОВЛЕННОГО НАВЕСНОГО ОБОРУДОВАНИЯ. ОБРАТИТЕСЬ К ИНСТРУКЦИИ ПО МОНТАЖУ ОБОРУДОВАНИЯ ДЛЯ ОПРЕДЕЛЕНИЯ РИСКА.



⚠ ОСТАТОЧНЫЙ РИСК № 1

ОПАСНОСТЬ ОЖОГА, В СЛУЧАЕ КОНТАКТИРОВАНИЯ ОПЕРАТОРА С ГОРЯЧИМИ ЭЛЕМЕНТАМИ, ВКЛЮЧАЯ БЫСТРЫЕ СОЕДИНЕНИЯ, ГИДРАВЛИЧЕСКИЕ ЦИЛИНДРЫ, ГИДРАВЛИЧЕСКИЕ ТРУБЫ, ЧАСТИ ДВИГАТЕЛЯ, КОТОРЫЕ ПРИ ЭКСПЛУАТАЦИИ МОГУТ ДОСТИГАТЬ ВЫСОКИХ ТЕМПЕРАТУР.
ОБЯЗАТЕЛЬНО СОБЛЮДЕНИЕ ПРОЦЕДУРЫ МОНТАЖА, ДЕМОНТАЖА ОБОРУДОВАНИЯ (СМ. ГЛ. 8) И СТАНДАРТНЫХ ПРОЦЕДУР ОБСЛУЖИВАНИЯ (СМ. ГЛ. 9), ОПИСАННЫХ В НАСТОЯЩЕМ РУКОВОДСТВЕ.



⚠ ОСТАТОЧНЫЙ РИСК № 2

ОПАСНОСТЬ ПОЛУЧЕНИЯ ТРАВМ ПРИ КОНТАКТЕ С ДВИЖУЩИМИСЯ ЧАСТЯМИ. ВО ВРЕМЯ ЭКСПЛУАТАЦИИ ЗАПРЕЩЕНО ВЫТЯГИВАТЬ ВЕРХНИЕ КОНЕЧНОСТИ ЗА ПРЕДЕЛЫ КАБИНЫ ВОДИТЕЛЯ. СОБЛЮДАЙТЕ ПРАВИЛА МОНТАЖА, ДЕМОНТАЖА ОБОРУДОВАНИЯ (СМ. ГЛ. 8), СТАНДАРТНЫЕ ПРОЦЕДУРЫ ТЕХНИЧЕСКОГО ОБСЛУЖИВАНИЯ (СМ. ГЛАВА 9) И ИНСТРУКЦИИ ПО ПРАВИЛЬНОМУ ПОЛОЖЕНИЮ ВО ВРЕМЯ ЭКСПЛУАТАЦИИ (СМ. ПАР. 8.3.1.1), ОПИСАННЫЕ В НАСТОЯЩЕМ РУКОВОДСТВЕ.

⚠ ОСТАТОЧНЫЙ РИСК № 3

ОПАСНОСТЬ ПАДЕНИЯ НАВЕСНОГО ОБОРУДОВАНИЯ. ОБЯЗАТЕЛЬНО СОБЛЮДАТЬ ПРОЦЕДУРЫ ДЕМОНТАЖА ОБОРУДОВАНИЯ (СМ. ГЛ. 8), ОПИСАННЫЕ В НАСТОЯЩЕМ РУКОВОДСТВЕ.

⚠ ОСТАТОЧНЫЙ РИСК № 4

ОПАСНОСТЬ ПЕРЕВОРАЧИВАНИЯ МАШИНЫ. ОБЯЗАТЕЛЬНО ИСПОЛЬЗОВАТЬ РЕМЕНЬ БЕЗОПАСНОСТИ. ОБЯЗАТЕЛЬНО СОБЛЮДАТЬ ПРОЦЕДУРЫ СТАНДАРТНОЙ ЭКСПЛУАТАЦИИ МАШИНЫ (СМ. ГЛ. 8), ОПИСАННЫЕ В НАСТОЯЩЕМ РУКОВОДСТВЕ.

⚠ ОСТАТОЧНЫЙ РИСК № 5

ОПАСНОСТЬ ПОЛУЧЕНИЯ ТРАВМ ОРГАНОВ СЛУХА. НЕОБХОДИМО ИСПОЛЬЗОВАТЬ ПРОТИВОШУМОВЫЕ НАУШНИКИ. ОБЯЗАТЕЛЬНО ПРИМЕНЕНИЕ СИЗ, УКАЗАННЫХ В НАСТОЯЩЕМ РУКОВОДСТВЕ (СМ. ПАР. 4.10).

⚠ ОСТАТОЧНЫЙ РИСК № 6

ВОЗМОЖНО ОПРОКИДЫВАНИЕ МАШИНЫ. ЗАПРЕЩЕНО ПОЛЬЗОВАТЬСЯ КНОПКАМИ УПРАВЛЕНИЯ, НАХОДЯСЬ ВНЕ КАБИНЫ ВОДИТЕЛЯ, А ТАКЖЕ ПРИСУТСТВИЕ ПОСТОРОННИХ ЛЮДЕЙ, ЖИВОТНЫХ, ПРЕДМЕТОВ В РАДИУСЕ ДЕСЯТИ МЕТРОВ ОТ МАШИНЫ.

⚠ ОСТАТОЧНЫЙ РИСК № 7

ОПАСНОСТЬ ТРАВМИРОВАНИЯ НОГ ПРИ ЭКСПЛУАТАЦИИ МАШИНЫ. ОБЯЗАТЕЛЬНО ЗАКРЫВАЙТЕ ДВЕРЬ КАБИНЫ (ПРИ НАЛИЧИИ). ЗАПРЕЩАЕТСЯ ВЫСТАВЛЯТЬ НОГИ И РУКИ ЗА ПРЕДЕЛЫ КАБИНЫ ВОДИТЕЛЯ.

3.3 Транспортировка и подъем**⚠ ПРЕДУПРЕЖДЕНИЕ**

ЗАПРЕЩАЕТСЯ ПОДНИМАТЬ МАШИНУ ЛЮБЫМИ МЕТОДАМИ. МАШИНА С ОТКЛЮЧЕННЫМ ДВИГАТЕЛЕМ ГИДРАВЛИЧЕСКИ ЗАБЛОКИРОВАНА И НЕ МОЖЕТ ДВИГАТЬСЯ. БУКСИРОВКА ЗАПРЕЩЕНА.



3.4 Техническое обслуживание



⚠ ОПАСНО

ДЛЯ ПРОВЕДЕНИЯ ТЕХНИЧЕСКОГО ОБСЛУЖИВАНИЯ НЕОБХОДИМО ОБЕСПЕЧИТЬ БЕЗОПАСНЫЕ УСЛОВИЯ (СМ. ПАР. 9.2).



⚠ ОПАСНО

ОПЕРАТОРАМ ЗАПРЕЩАЕТСЯ ОСТАВЛЯТЬ МАШИНУ В ТЕЧЕНИЕ ОБСЛУЖИВАНИЯ БЕЗ ПРИСМОТРА, НЕ УБЕДИВШИСЬ В ТОМ, ЧТО ВКЛЮЧЕНИЕ МАШИНЫ ИЛИ ЕЕ ЧАСТЕЙ ИСКЛЮЧЕНО.



⚠ ОПАСНО

ПРИ ОБСЛУЖИВАНИИ МАШИНЫ С ПОДНЯТЫМ ПОДЪЕМНЫМ РЫЧАГОМ ИСПОЛЬЗУЙТЕ ПРЕДУСМОТРЕННЫЙ ЗАМОК ПОДЪЕМНОГО УСТРОЙСТВА (СМ. ПАР. 9.3).



⚠ ПРЕДУПРЕЖДЕНИЕ

ОПЕРАТОРАМ ЗАПРЕЩАЕТСЯ ВЫПОЛНЯТЬ РАБОТЫ ПО ОБСЛУЖИВАНИЮ ВНЕ СВОЕЙ КОМПЕТЕНЦИИ. ОПЕРАЦИИ ВЫПОЛНЯЮТСЯ С РАЗРЕШЕНИЯ УПОЛНОМОЧЕННОГО ДЕЖУРНОГО.
СМАЗОЧНЫЕ ЖИДКОСТИ И ДРУГИЕ ЖИДКОСТИ, ОСТАВШИЕСЯ ПОСЛЕ ОБСЛУЖИВАНИЯ ЗАПРЕЩЕНО ВЫБРАСЫВАТЬ С БЫТОВЫМ МУСОРОМ. ЭТИ ПРОДУКТЫ СЧИТАЮТСЯ ЗАГРЯЗНЯЮЩИМИ И ОПАСНЫМИ, И ПОДЛЕЖАТ УТИЛИЗАЦИИ СПЕЦИАЛИЗИРОВАННЫМИ КОМПАНИЯМИ СОГЛАСНО ТИПУ ПРОДУКТА И В СОТВЕТСТВИИ С МЕСТНЫМ ЗАКОНОДАТЕЛЬСТВОМ.



⚠ ВНИМАНИЕ

СТРОГО СЛЕДИТЕ ЗА ЧИСТОТОЙ МАШИНЫ.



4 ОПИСАНИЕ

Машина предназначена для работы в соответствии с типом навесного оборудования, для использования в сельском хозяйстве, в лесном хозяйстве, садоводстве, строительных и дорожных работах как в частном секторе, так и в общественных местах.

Машина оснащена бензиновым двигателем с гидравлическими насосами.

Насосы питают гидравлический контур под высоким давлением, от которого приводятся в движение:

- 1) Четыре колеса (каждое приводится в движение гидравлическим двигателем).
- 2) Система рулевого управления, функционирующая через гидроцилиндр, который действует на центральное сочленение.
- 3) Подъемный рычаг (в передней части машины).
- 4) Навесное оборудование (если установлено).

Панель управления находится на месте водителя.

4.1 Основные элементы



РИС. 1

Сс.	Часть	Функция
1	Противовесы (2) (дополнительно)	противовесы увеличивают стабильность машины
2	Двигатель	Приводит в действие гидравлические насосы.
3	Крышка двигателя	Защищает двигатель и оберегает операторов от случайного контакта с подвижными частями.
4	Задние отражатели	Предназначены для того, чтобы машина была заметна на дороге.
5	Водительское сиденье с подлокотниками и ремнем безопасности	Позволяет оператору безопасно находиться в машине.
6	ROPS	Защищает оператора в случае опрокидывания машины.
7	Панель управления	На ней собраны элементы управления машиной и навесным оборудованием.
8	Колеса	Обеспечивают устойчивость и движение машины
9	Быстрое сцепное устройство	Обеспечивает механическое соединение с навесным оборудованием.
10	Подъемное устройство	Поднимает навесное оборудование
11	Мультиконнектор	Подключает навесное оборудование к гидравлическому контуру.
12	Разъем 12 В постоянного тока.	Обеспечивает электропитание любых электрических устройств на соединенном оборудовании.
13	Рабочие фары	Обеспечивают лучшую видимость в условиях плохого освещения.
14	Трубки гидравлического контура	Обеспечивают доступ гидравлического масла к оборудованию.
15	Руль	Позволяет менять направление во время передвижения.
16	Крыша и FOPS-конструкция	Защищает оператора от воздействия погодных условий и прямых солнечных лучей, FOPS (если установлен, см. пар. 6.3.1) защищает оператора от падающих объектов.
17	Отделение для документов	Содержит руководство по эксплуатации.
18	Крышка топливного бака.	Предназначена для заправки
19	Крышка бака гидравлического масла	Позволяет контролировать уровень гидравлического масла с помощью щупа
20	Педали	Позволяют управлять направлением и скоростью движения.
21	Ключ отключения аккумулятора	Позволяет отключить аккумулятор.
22	Центральный рулевой шарнир	Привод от гидравлического цилиндра реализует рулевое управление.

ТАБ. 2

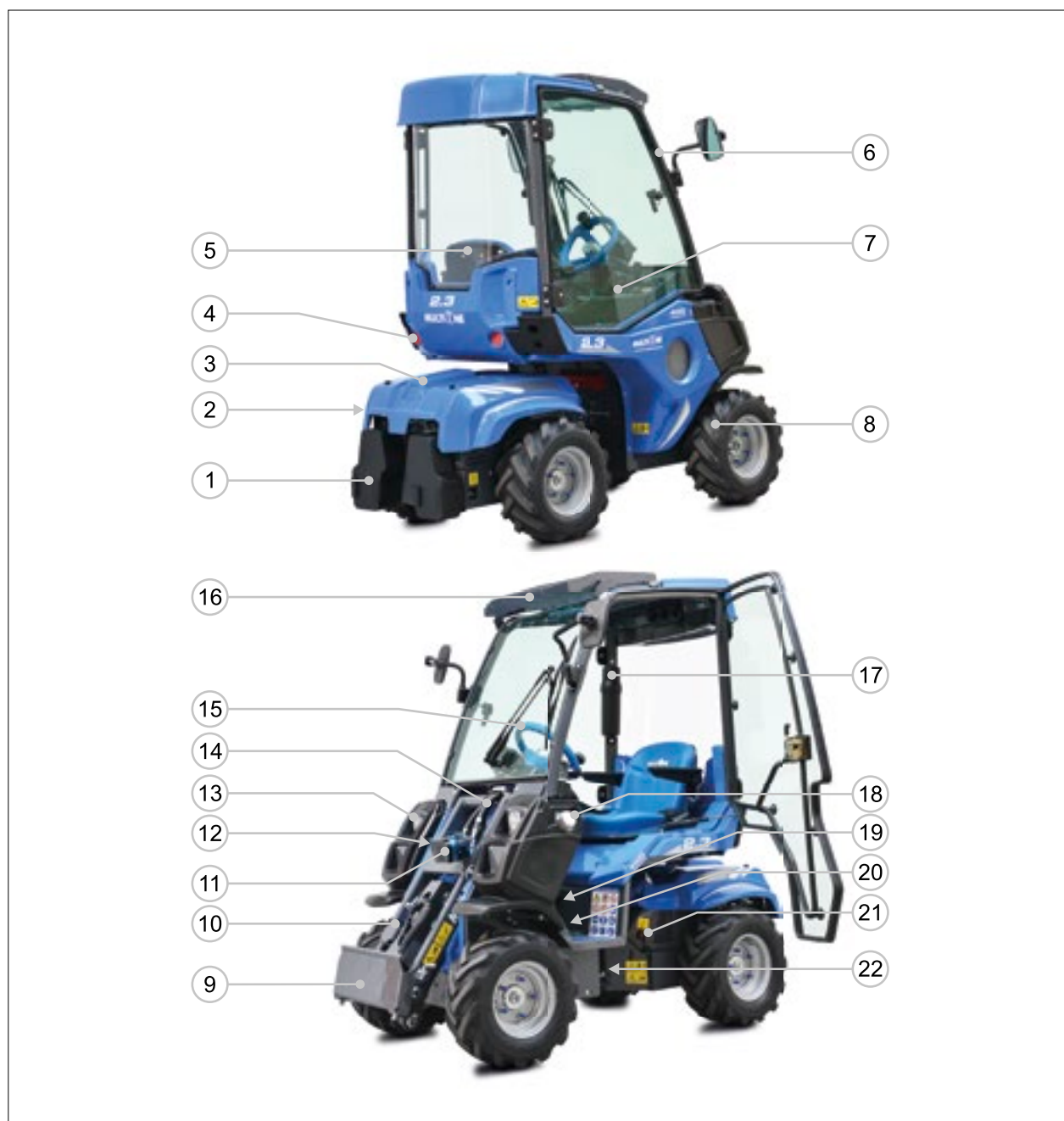

4.2 Места для операторов



РИС. 2



ВО ВРЕМЯ РАБОТЫ ОПЕРАТОР ДОЛЖЕН ОСТАВАТЬСЯ В МАШИНЕ (МЕСТО В) И МОЖЕТ ЗАНИМАТЬ ДРУГИЕ РАБОЧИЕ МЕСТА, УКАЗАННЫЕ НА РИС.2, КОГДА МАШИНА НАХОДИТСЯ В «БЕЗОПАСНОМ СОСТОЯНИИ» (СМ. ПАР. 9.2 И ПАР. 9.3)

Оператор	Место	Описание действий
	A	Стоя сзади: выполнение требуемых работ по техническому обслуживанию машины и двигателя (см. Гл. 9).
	B	Сидя на месте водителя с пристегнутым ремнем безопасности во время эксплуатации (см. пар. 8.3).
	C	Стоя слева от машины: <ul style="list-style-type: none"> • заправка (см. Пар. 8.3.9); • подключение /отключение аккумулятора (с правой стороны) (См. Пар. 7.1);
	D	• Для занятия места водителя (см. пар. 8.3.1). Стоя спереди и слева от машины - для соединения или отсоединения навесного оборудования (см. пар. 8.3.4 и пар. 8.3.5).
	E	Стоя спереди и справа - для соединения или отсоединения навесного оборудования (см. пар. 8.3.4 и пар. 8.3.5).

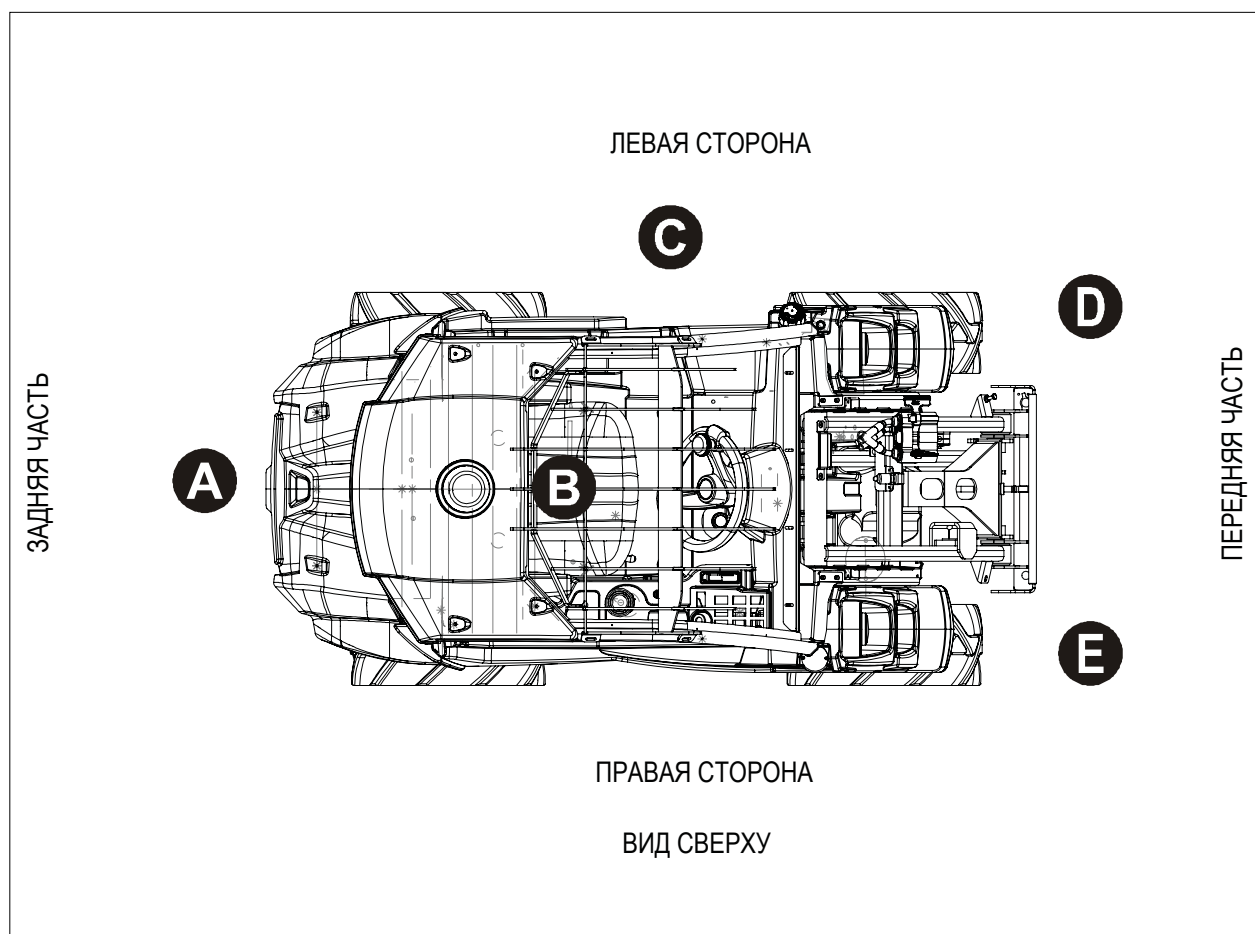
ТАБ. 3



4.3 Органы управления







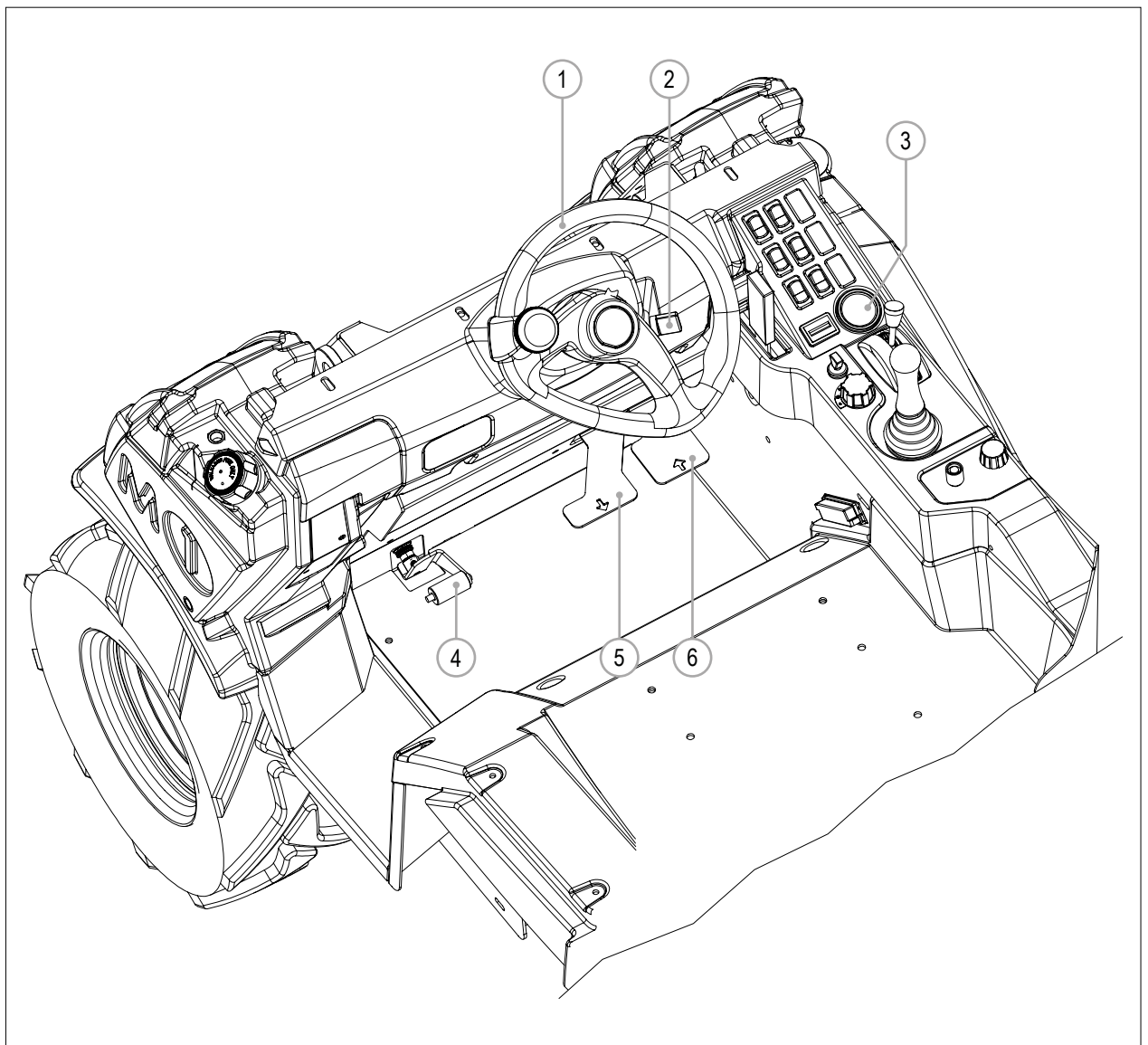

РИС. 3

Сс.	Часть	Функция	
1	Рулевое колесо	Рулевое колесо позволяет менять направление во время работы машины.	
2	Ключ замка зажигания	Поворот ключа выполняет соответствующие действия:	
		0	• Положение: «0»: машина выключена.
		1	• Положение «1»: питание панели управления.
			• Положение «3»: запуск.

*продолжение
далее*



Сс.	Часть	Функция
3	Панель управления	См. пар. 4.3.1.
4	Педаль управления гидравлическим потоком (поддерживаемое действие).	 <ul style="list-style-type: none"> • Нажата (левой ногой): выполняет действие навесного оборудования (прим.: убрать лезвия косилки).
		• <ul style="list-style-type: none"> • Позиция “центральная”: выключить сменное навесное оборудование.
		 <ul style="list-style-type: none"> • Поднята вверх (левой ногой): меняет направление работы навесного оборудования (выпустить лезвия косилки).
5	Педаль назад	 <p>Нажатие (правой ногой): обеспечивает движение назад, увеличивая скорость пропорционально степени нажатия.</p>
6	Педаль вперёд	 <p>Нажатие (правой ногой) обеспечивает движение вперед, увеличивая скорость пропорционально степени нажатия.</p>

ТАБ. 4

4.3.1 Панель упрвления











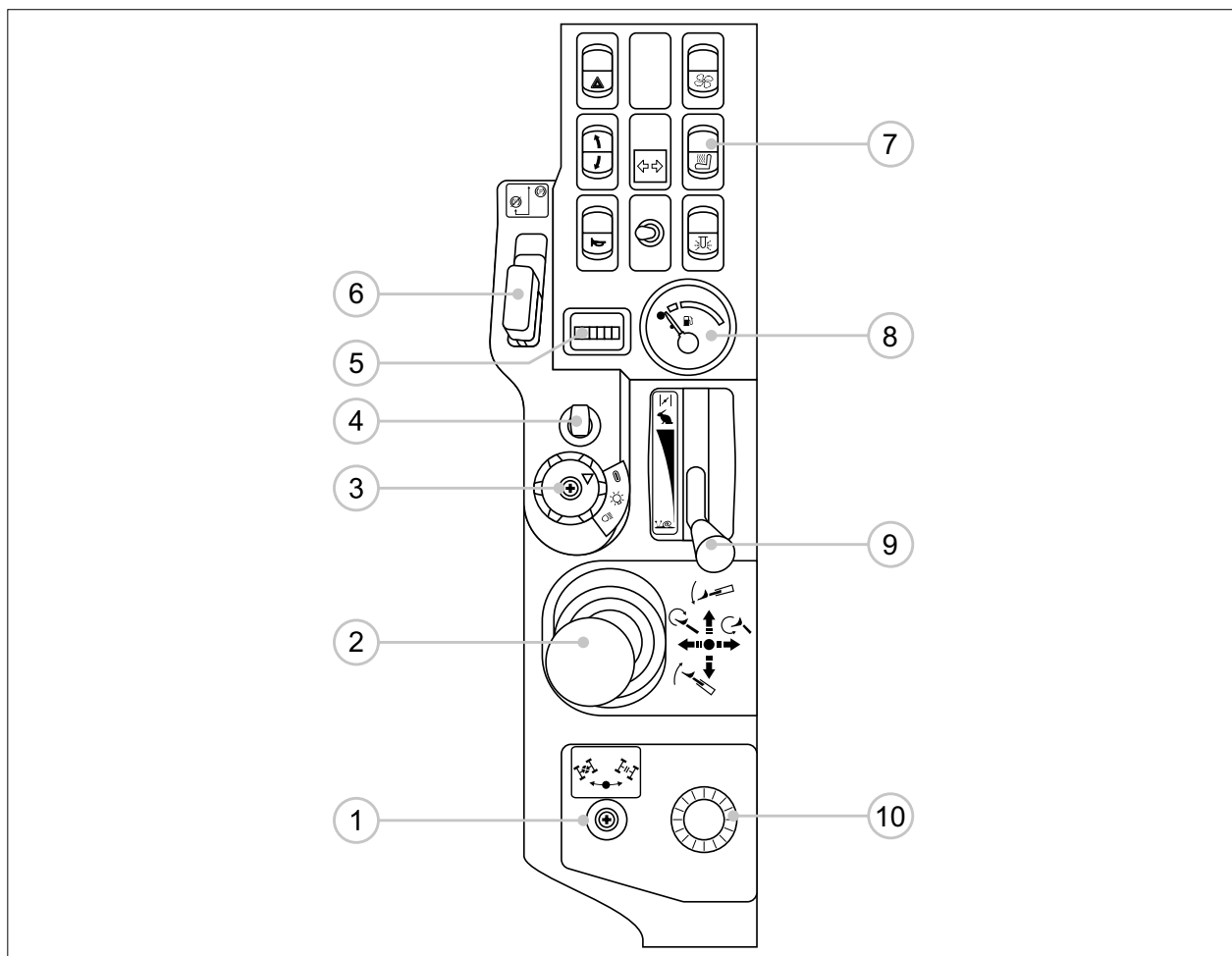















РИС. 4

Сс.	Название	Функция	
1	Ручка управления DBS (Динамическая блокировка дифференциала)	Позволяет двум колесам (с одной стороны, спереди и сзади) двигаться с одинаковой скоростью. Возможна активация на ходу или на стоящей машине.	
			Ручка повернута по часовой стрелке “+”: се колеса вращаются с одинаковой скоростью, максимальная тяга, особенно на скользких поверхностях.
			Ручка повернута против часовой стрелки “-”: колеса могут свободно вращаться с разной скоростью, во избежание повреждения поверхности (например травы).
2	Многофункциональный джойстик	Контролирует движение подъемного рычага и быстрого сцепного устройства.	
			 <ul style="list-style-type: none"> • Позиция «Вперед» (если поддерживается): опускает подъемный рычаг
			 <ul style="list-style-type: none"> • Положение «Назад» (если поддерживается): поднимает подъемный рычаг
			 <ul style="list-style-type: none"> • Положение «вправо» (если поддерживается): наклоняет сцепное устройство вперед.
			 <ul style="list-style-type: none"> • Положение «влево» (если поддерживается): наклоняет сцепное устройство назад.
3	Трехпозиционный переключатель света (дополнительно)		• Позиция “0”: свет выключен.
			• Позиция “1”: включение света.
			• Позиция “2”: ближний свет.
4	Трехпозиционный переключатель указателя поворотов (дополнительно)		• Поз. «Справа»: включает правый указатель поворота.
			• Поз. «Центр»: указатели поворота выключены.
			• Поз. «Левый»: включает левый указатель поворота.
5	Счетчик	Показывает время наработки панели управления	

*продолжение
далее*





Сс.	Название	Функция		
6	Стояночный тормоз	Используется во время стоянки и ожидания. Устройство тормоза - фиксаторное и задействует только передние колеса. Прим.: Правильную активацию можно услышать по характерному щелчку (см. пар. 8.3.8).		
				• Позиция "Вперед" : тормоз выключен.
				• Позиция "назад и вправо" : тормоз активирован и зафиксирован.
7	Кнопки управления	См. пар. 4.3.2.		
8	Датчик уровня топлива		Метки: • «зеленая»: количество топлива; • «желтая»: запас.	
9	Акселератор	Регулирует скорость двигателя.		
			• Позиция "Стартер" (до упора вперед): Позволяет запустить двигатель при низкой температуре (См. пар. 8.3.2).	
			• Положение «Заяц» (вперед) : увеличенные обороты двигателя.	
		• Положение «Черепашка» (назад) : пониженные обороты двигателя.		
10	Ручка управления нагревом (дополнительно)	Контролирует температуру отопления. • Поворот по часовой стрелке увеличивает температуру. • Поворот против часовой стрелки снижает температуру.		

ТАБ. 5

4.3.2 Кнопки управления



















**⚠ ВНИМАНИЕ**

ВОЗМОЖНО ИЗМЕНЕНИЕ РАСПОЛОЖЕНИЯ КНОПОК В ЗАВИСИМОСТИ ОТ ВАРИАНТА УСТАНОВКИ.

Сс.	Название		Функция	
1		Переключатель питания DC12V	Трехпозиционный переключатель, питающий разъем на подъемном рычаге для управления любым электрическим устройством навесного оборудования (например, лоток выбрасывателя на снегоборщике). У переключателя три положения:	
				• Положение «Вперед» : питает разъем (например: вращение шнека выбрасывателя снегоборщика направо).
				• Положение «назад» : меняет полярность напряжения разъема (например: вращение шнека выбрасывателя снегоборщика влево).
			• Положение «центральное» : выключает питание разъема.	

продолжение далее



Сс.	Название		Функция	
2		Звуковой сигнал		Нажатие активирует предупредительный звуковой сигнал.
3		Переключатель отопления (дополнительно)		3-х позиционный переключатель: активирует обогрев салона: <ul style="list-style-type: none"> • Поз. «0» (исходное положение): обогрев выключено. • Поз. «1» (нажата): обогрев вкл.: первая скорость вентилятора. • Поз. «2» (повторное нажатие): обогрев вкл.: вторая скорость вентилятора.
4		Переключатель рабочего освещения		2-х позиционный переключатель. <ul style="list-style-type: none"> • Поз. «Вкл»: включает фары. • Поз. «Выкл»: выключает фары.
5		Переключатель обогрева сиденья (дополнительно)		Нажатие активирует систему обогрева сиденья.
6		Переключатель омывателя (дополнительно)		При нажатии активируется стеклоомыватель.
7		Переключатель светового сигнала (проблесковый маячок) (дополнительно)		При нажатии активируется световой индикатор (мигающие огни) на крыше кабины.
8		Переключатель аварийных огней (дополнительно)		Включает четыре указателя поворота одновременно.
9		Указатели поворота и ходовых огней (дополнительно)		ON - указатели поворота включены.
				ON - указатели ходовые огни включены.
10		Переключатель Вспомогательных фар (дополнительно)		Нажатие включает вспомогательные рабочие фары (спереди и сзади).

ТАБ. 6

4- ОПИСАНИЕ

4.3.3 Управление кабиной



РИС. 5

Сс.	Название	Функция
1	Выключатель света в салоне	Двухпозиционный переключатель управляет светом в салоне: <ul style="list-style-type: none"> • Поз. «0»: освещение салона выключено. • Позиция «1»: освещение в салоне включено.
2	Ручка двери	Внешняя ручка с замком и ключом. Нажатие на кнопку открывает дверь кабины.
3	Переключатель стеклоочистителя	Двухпозиционный переключатель управляет стеклоочистителем: <ul style="list-style-type: none"> • Поз. «O (OFF)»: стеклоочиститель выключен. • Pos «I (ON)»: стеклоочиститель включен.
4	Внутренняя ручка двери	Позволяет открыть дверь кабины изнутри
5	Крышка заливной горловины бачка стеклоомывателя	Позволяет заливать жидкость в бачок.

ТАБ. 7

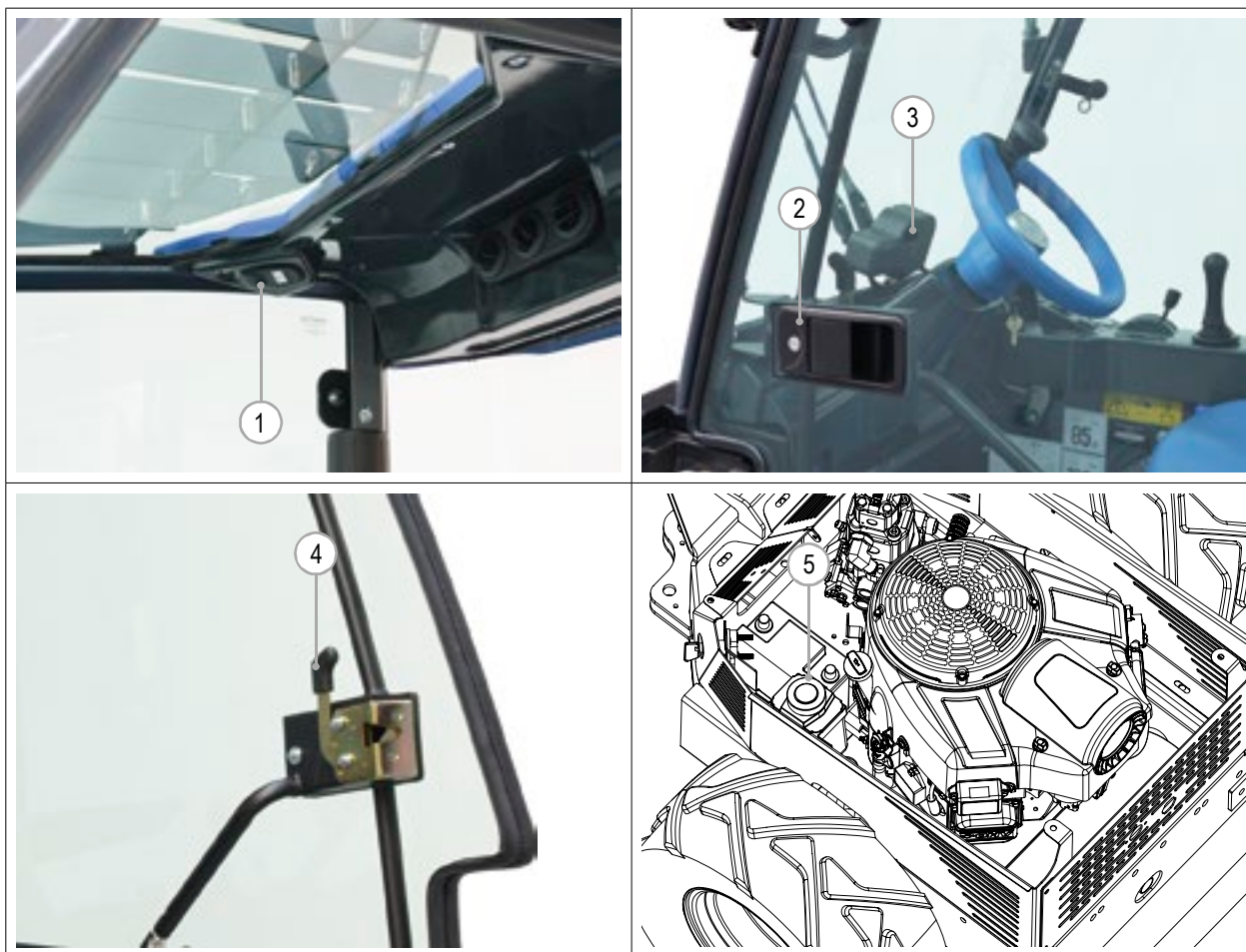

4.4 Защитные устройства



РИС. 6

Сс.	Приспособление	Функция
1	Ремень безопасности	Ремень безопасности с преднатяжителем, 2-х точечного крепления, установленный на сиденье водителя, обеспечивает безопасность оператора на сиденье водителя. Использование обязательно.
2	Противоскользящий коврик	Предотвращает скольжение обуви.
3	ROPS	Металлическая конструкция, защищающая оператора, сидящего на сиденье водителя, в случае опрокидывания машины, «в соответствии со стандартом EN ISO 3471:2008».
4	Стояночный тормоз	Блокирует машину во время остановки и парковки.
5	FOPS	Защищает оператора от адающих предметов (см. пар. 6.3.1) «в соответствии со стандартом EN ISO 3449:2008».
6	Ограничитель подъемного рычага и замка рулевого управления	Блокировка подъемного рычага позволяет заблокировать подъемный рычаг в поднятом положении для проведения технического обслуживания (см. Пар. 9.3). Замок рулевого управления позволяет заблокировать машину и исключить произвольный поворот во время транспортировки (см. Пар. 5.2.1).
7	Клапаны сброса давления	Клапаны, установленные в гидравлическом контуре машины для сброса избыточного давления (см. Пар. 8.4).

ТАБ. 8

⚠ ПРЕДУПРЕЖДЕНИЕ

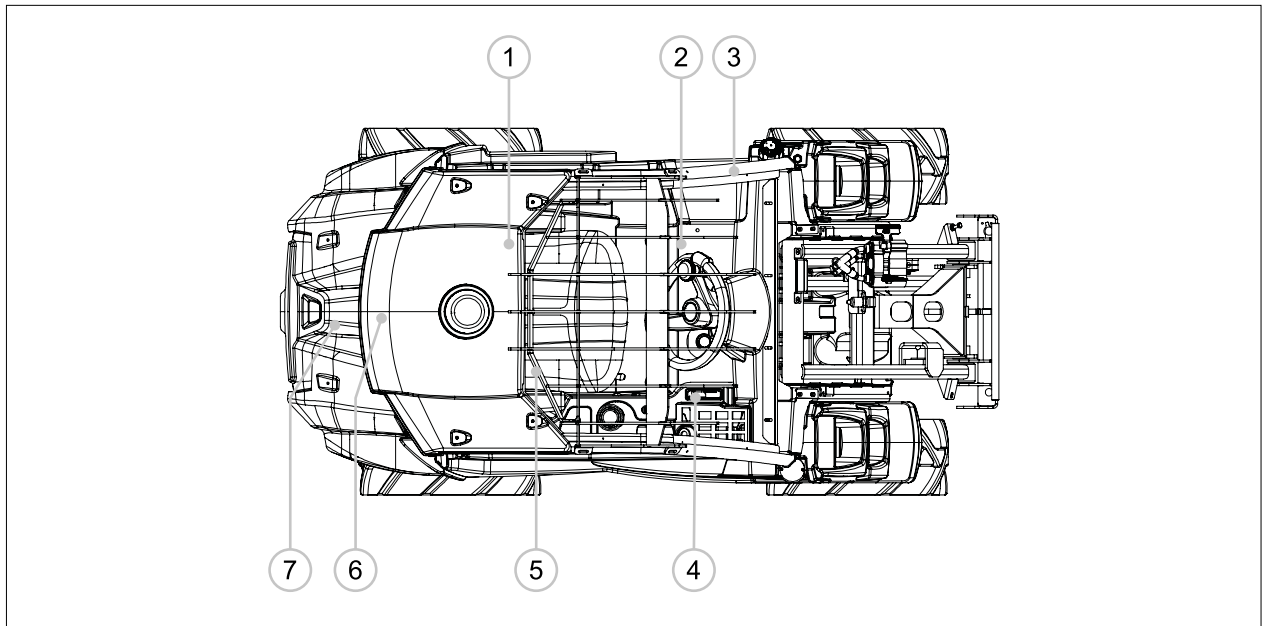
ЗАМЕНА ПОВРЕЖДЕННЫХ ROPS, FOPS, РЕМНЕЙ БЕЗОПАСНОСТИ И ИХ КРЕПЛЕНИЙ ОБЯЗАТЕЛЬНА.



4- ОПИСАНИЕ

4.5 Использование по назначению

Область применения	Сельское, лесное хозяйства и садоводство, строительство, дорожные работы и промышленность.
Место применения	Вне зданий, в достаточно освещенном месте на основании законодательства страны эксплуатации.
Использование по назначению	Использование по назначению определяется типом навесного оборудования.
Операторы, допущенные к работе	Только один уполномоченный оператор, квалификации которого соответствуют техническим требованиям (см. пар. 1.6.1).

ТАБ. 9

4.5.1 Условия использования и технические данные

4.5.1.1 Машина

Model		2.3
Код	<i>мм</i>	C951027
МАКС. длина	<i>мм</i>	2187
МАКС. ширина	<i>мм</i>	1047
МАКС. высота	<i>мм</i>	1958
Радиус разворота	<i>мм</i>	700 / 1698
МАКС. скорость	<i>км/ч</i>	15
Вес без навесного оборудования	<i>кг</i>	747
Стандартные шины		20x8.00-10
Модель шин		Tractor
Вместимость масляного бака	<i>л</i>	19
Рабочее давление бар	<i>Бар</i>	180
Тип гидравлического масла		VG 46
Гидравлические насосы	<i>кол.-во</i>	3
Гидравлический поток	<i>л/мин</i>	42

ТАБ. 10

4.5.1.2 Двигатель

Модель		2.3
Топливо		Бензин
Цилиндры	<i>кол.-во</i>	2
Охлаждение		воздушное
Мощность	<i>кВт/л.с.</i>	19,49/26,5
МАКС. обороты	<i>об. мин</i>	3600
Вместимость бака	<i>Литры</i>	36
Аккумулятор	<i>Ач</i>	40
Напряжение (DC)	<i>В</i>	12

ТАБ. 11

⚠ ПРЕДУПРЕЖДЕНИЕ

БОЛЕЕ ПОДРОБНЫЕ ХАРАКТЕРИСТИКИ СОДЕРЖАТСЯ В РУКОВОДСТВЕ ПО ЭКСПЛУАТАЦИИ ДВИГАТЕЛЯ



⚠ ВНИМАНИЕ

ТЕХНИЧЕСКИЕ ПАРАМЕТРЫ МОГУТ БЫТЬ ИЗМЕНЕНЫ ИЗГОТОВИТЕЛЕМ БЕЗ УВЕДОМЛЕНИЯ.

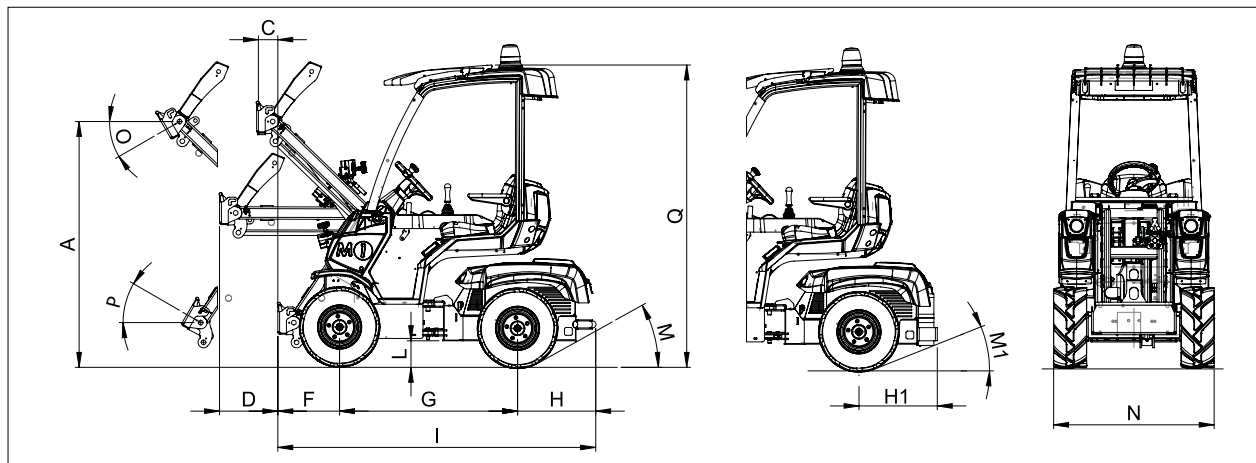
4.5.1.3 Габариты

РИС. 7

Сс.	2.3	Сс.	2.3
A	1580 мм / 62.2 дюйма	L	175 мм / 6.9 дюйма
C	148 мм / 5.8 дюйма	M	26°
D	381 мм / 15 дюйма	M1	26°
F	421 мм / 16.6 дюйма	N	1047 мм / 41.2 дюйма
G	1163 мм / 45.8 дюйма		ПРИМЕЧАНИЕ: габариты варьируются в зависимости от установленных шин.
H	603 мм / 23.7 дюйма	O	46°
H1	585 мм / 23 дюйма	P	40°
I	2187 мм / 86.1 дюйма	Q	1958 мм / 77 дюйма

ТАБ. 12

4- ОПИСАНИЕ

4.5.2 График нагрузки



⚠ ОПАСНО

ЗАПРЕЩАЕТСЯ ПРЕВЫШАТЬ РАЗРЕШЕННУЮ НАГРУЗКУ МАШИНЫ (СМ. РИС. 8).

График нагрузки на **рис. 8** соответствует стандарту ISO 14397-1:2007 и показывает грузоподъемность в разных положениях подъемного устройства.

Верхняя кривая (**РИС. 8 – Сс. А**) относится к машине, оборудованной задним противовесом в 88 кг.

Нижняя кривая (**РИС. 9 – Сс. В**) относится к машине без противовеса.

Графики нагрузки относятся к машине в положении максимального поворота руля на твердой и ровной поверхности, с оператором весом 75 кг на сиденье водителя (**см. Пар. 4.2**) и оснащенную шинами для трактора (**см. Пар. 4.5.1**).

⚠ ВНИМАНИЕ



ПОДЪЕМНАЯ МОЩНОСТЬ ЗАВИСИТ ОТ ЦЕНТРА ТЯЖЕСТИ ГРУЗА. ПОДЪЕМНАЯ МОЩНОСТЬ СОВМЕЩАЕТСЯ С МАССОЙ НАВЕСНОГО ОБОРУДОВАНИЯ, ТО ЕСТЬ МАССА ПОДНИМАЕМОГО ГРУЗА - ЭТО ЗНАЧЕНИЕ, ОТОБРАЖЕННОЕ НА ГРАФИКЕ, МИНУС ВЕС НАВЕСНОГО ОБОРУДОВАНИЯ. ПРИ ЭКСПЛУАТАЦИИ НА НЕРОВНОЙ ИЛИ НЕТВЕРДОЙ ПОВЕРХНОСТИ НАВЕСНОЕ ОБОРУДОВАНИЕ ДОЛЖНО НАХОДИТЬСЯ МАКСИМАЛЬНО БЛИЗКО К ЗЕМЛЕ, А ПОДЪЕМНАЯ НАГРУЗКА ДОЛЖНА СООТВЕТСТВОВАТЬ ГРАФИКУ. В ТАКОМ СЛУЧАЕ ДОСТИГАЕТСЯ НАИБОЛЬШАЯ СТАБИЛЬНОСТЬ МАШИНЫ.

На графике центр нагрузки показан на расстоянии 400 мм от устройства быстрого сцепления в соответствии со стандартом ISO 14397-1:2007. Во время движения подъемного устройства центр нагрузки изменяется по сравнению с исходным и, как следствие, грузоподъемность машины меняется.)



РИС. 8



4.5.3 График гидравлического потока/оборотов двигателя

На графике на Рис. 9 показана зависимость гидравлического потока от оборотов двигателя.

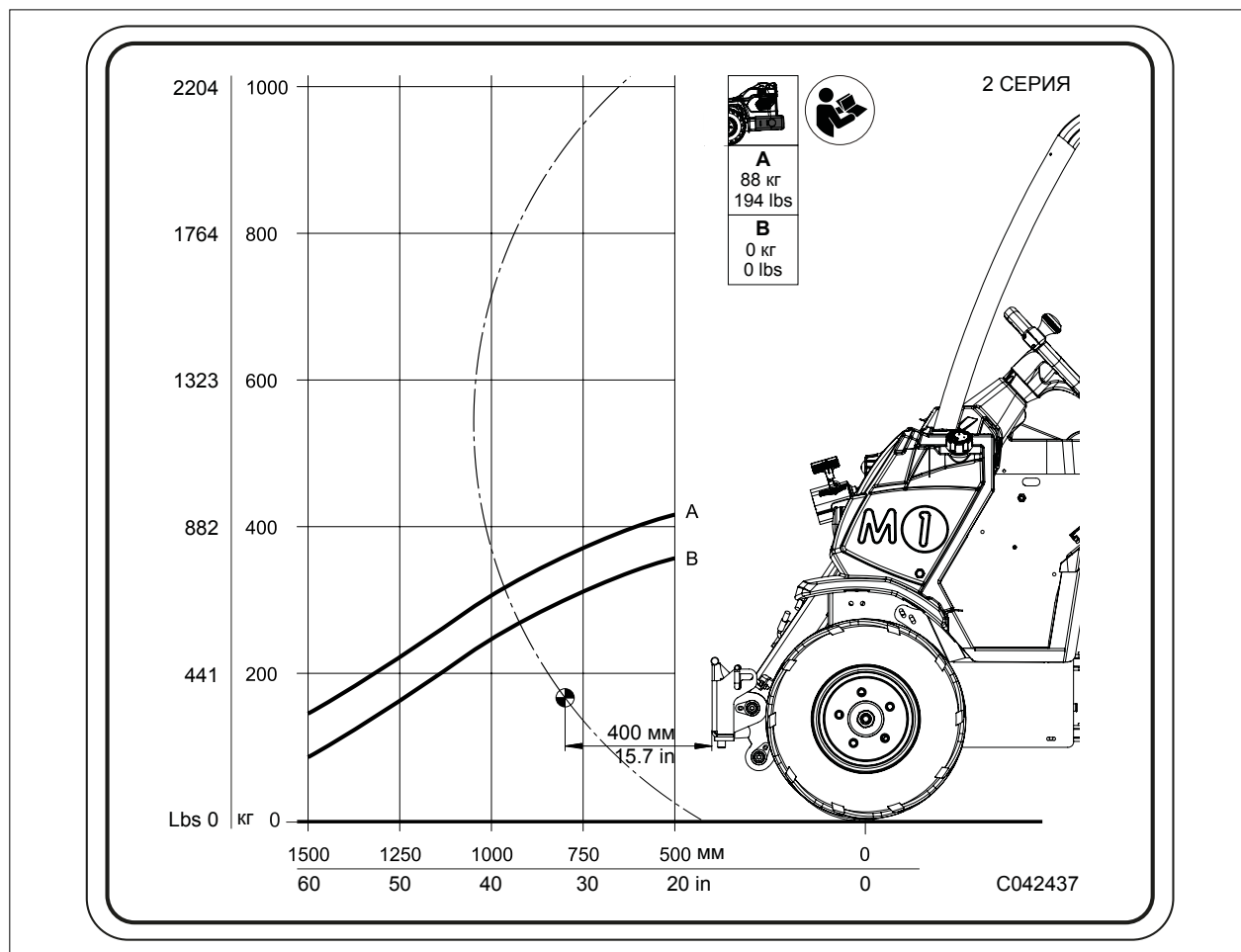

РИС. 9



⚠ ВНИМАНИЕ

ДЛЯ КОРРЕКТНОЙ НАСТРОЙКИ ОЗНАКОМЬТЕСЬ С РУКОВОДСТВОМ ПО ИСПОЛЬЗУЕМОМУ НАВЕСНОМУ ОБОРУДОВАНИЮ.

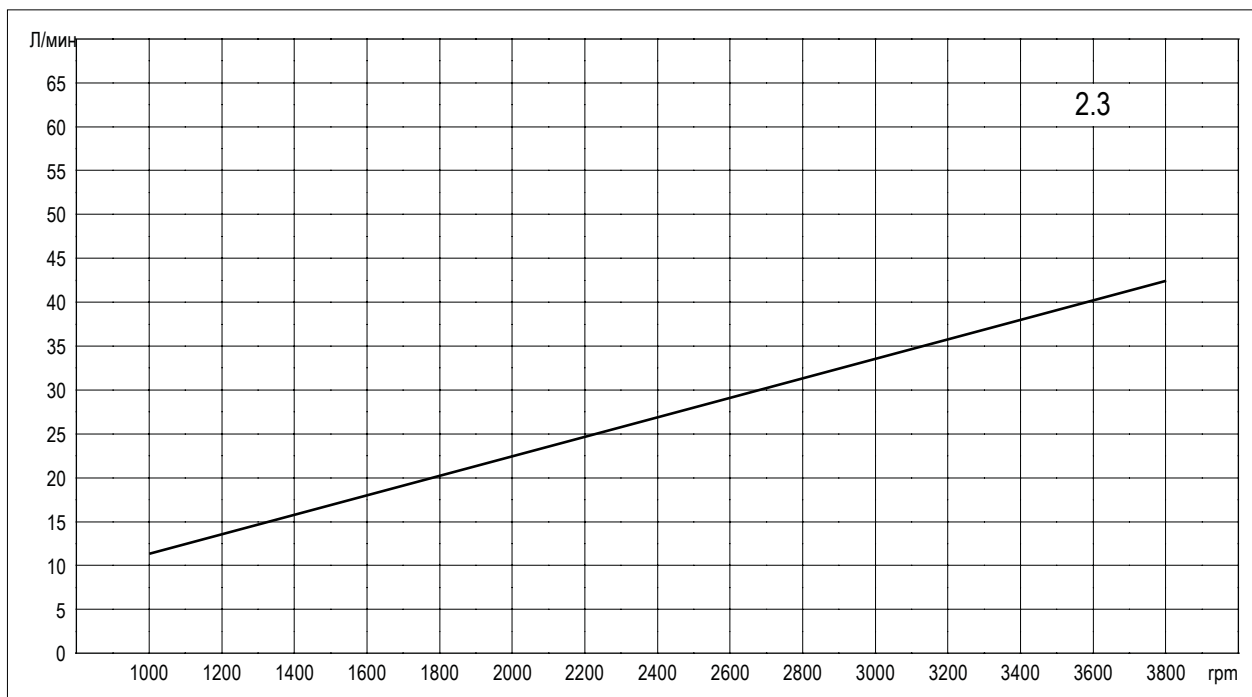
4.6 Обоснованно прогнозируемое неправильное применение

⚠ ОПАСНО

ЗАПРЕЩАЕТСЯ МОДИФИЦИРОВАТЬ КОНСТРУКЦИЮ МАШИНЫ.
 ЗАПРЕЩАЕТСЯ ИСПОЛЬЗОВАТЬ МАШИНУ В ЦЕЛЯХ, ОТЛИЧАЮЩИХСЯ ОТ УКАЗАННЫХ (СМ. ПАР. 4.5).
 ЗАПРЕЩАЕТСЯ ПРИСОЕДИНЯТЬ К МАШИНЕ НЕСОВМЕСТИМОЕ ИЛИ НЕОРИГИНАЛЬНОЕ НАВЕСНОЕ ОБОРУДОВАНИЕ (СМ.ПАР. 6.3).
 ЗАПРЕЩАЕТСЯ ИСПОЛЬЗОВАТЬ МАШИНУ ДЛЯ ПЕРЕВОЗКИ И/ИЛИ ПОДЪЕМА ЛЮДЕЙ ИЛИ ЖИВОТНЫХ.
 ЗАПРЕЩАЕТСЯ ПЕРЕДВИГАТЬ МАШИНУ С ПОДНЯТЫМ ПОДЪЕМНЫМ УСТРОЙСТВОМ, НАВЕСНЫМ ОБОРУДОВАНИЕМ И ГРУЗОМ.
 ЗАПРЕЩАЕТСЯ ЭКСПЛУАТАЦИЯ ПРИ НАКЛОНЕ БОЛЬШЕ 15 ГРАДУСОВ ИЛИ НА НЕСТАБИЛЬНОЙ ПОВЕРХНОСТИ.
 ЗАПРЕЩАЕТСЯ ПОДНИМАТЬ МАШИНУ С ПОМОЩЬЮ КРАНА ИЛИ АВТОПОГРУЗЧИКА.
 ПЕРЕД ВЫХОДОМ ИЗ МАШИНЫ ПОСТАВЬТЕ МАШИНУ НА СТОЯНОЧНЫЙ ТОРМОЗ, ВЫКЛЮЧИТЕ ДВИГАТЕЛЬ, УДАЛИТЕ КЛЮЧ ЗАЖИГАНИЯ ИЗ ПАНЕЛИ УПРАВЛЕНИЯ.
 ЗАПРЕЩАЕТСЯ ЭКСПЛУАТАЦИЯ БЕЗ ИСПОЛЬЗОВАНИЯ РЕМНЯ БЕЗОПАСНОСТИ.
 ЗАПРЕЩАЕТСЯ ВЫВЕШИВАТЬСЯ ИЗ МАШИНЫ НА ХОДУ.
 УПРАВЛЯТЬ МАШИНОЙ РАЗРЕШЕНО ТОЛЬКО С МЕСТА ВОДИТЕЛЯ.
 ЗАПРЕЩАЕТСЯ ИСПОЛЬЗОВАТЬ ПОДЪЕМНОЕ УСТРОЙСТВО ДЛЯ ПЕРЕДВИЖЕНИЯ ПРЕДМЕТОВ, НЕ ПРЕДУСМОТРЕННЫХ ПРОИЗВОДИТЕЛЕМ НАВЕСНОГО ОБОРУДОВАНИЯ.
 ЗАПРЕЩАЕТСЯ ПЕРЕДВИЖЕНИЕ С ОТКРЫТОЙ ДВЕРЬЮ КАБИНЫ (ПРИ НАЛИЧИИ ДВЕРИ). ЗАПРЕЩАЕТСЯ ИСПОЛЬЗОВАТЬ МАШИНУ, ДАЖЕ ОБОРУДОВАННУЮ КАБИНОЙ, ПРИ НАЛИЧИИ ВРЕДНЫХ ДЛЯ ЗДОРОВЬЯ ВЕЩЕСТВ В ОКРУЖАЮЩЕЙ СРЕДЕ.

⚠ ОПАСНО

ПЕРЕД НАЧАЛОМ ЭКСПЛУАТАЦИИ УБЕДИТЕСЬ, ЧТО В РАДИУСЕ ДЕСЯТИ МЕТРОВ ОТ МАШИНЫ ОТСУТСТВУЮТ ПОСТОРОННИЕ ПРЕДМЕТЫ, ЖИВОТНЫЕ ИЛИ ЛЮДИ.

⚠ ОПАСНО

ЗАПРЕЩАЕТСЯ ИСПОЛЬЗОВАТЬ МАШИНУ ВНУТРИ ПОМЕЩЕНИЙ И БЕЗ ВЕНТИЛЯЦИИ И/ИЛИ ПРИ НАЛИЧИИ В ВОЗДУХЕ ГОРЮЧИХ ИЛИ ВЗРЫВЧАТЫХ ВЕЩЕСТВ.

⚠ ПРЕДУПРЕЖДЕНИЕ

БУКСИРОВКА ЗАПРЕЩЕНА.

⚠ ВНИМАНИЕ

ЗАПРЕЩАЕТСЯ ИСПОЛЬЗОВАТЬ МАШИНУ НА ДОРОГАХ ОБЩЕСТВЕННОГО ПОЛЬЗОВАНИЯ БЕЗ РАЗРЕШЕНИЯ В СООТВЕТСТВИИ С МЕСТНЫМ ЗАКОНОДАТЕЛЬСТВОМ.
 ЗАПРЕЩАЕТСЯ БУКСИРОВКА НАВЕСНОГО ОБОРУДОВАНИЯ И/ИЛИ ДРУГИХ ЧАСТЕЙ С ПОМОЩЬЮ БУКСИРОВОЧНОГО КРЮКА, А ТАКЖЕ БУКСИРОВКА ГРАЖДАНСКОГО АВТОТРАНСПОРТА.
 ЗАПРЕЩЕНО БУКСИРОВАТЬ ПРИЦЕПЫ, МАССА КОТОРЫХ ПРЕВЫШАЕТ 750 КГ.

⚠ ВНИМАНИЕ

ПРОИЗВОДИТЕЛЬ НЕ НЕСЕТ ОТВЕТСТВЕННОСТИ ЗА НАНЕСЕННЫЙ УЩЕРБ ЛЮДЯМ, ЖИВОТНЫМ ИЛИ ВЕЩАМ, В РЕЗУЛЬТАТЕ НЕСОБЛЮДЕНИЯ ИНСТРУКЦИЙ, ОПИСАННЫХ В НАСТОЯЩЕМ РУКОВОДСТВЕ.



4.7 Знаки безопасности

⚠ ПРЕДУПРЕЖДЕНИЕ

СЛЕДИТЕ ЗА ЧИСТОТОЙ И ЧИТАБЕЛЬНОСТЬЮ ЗНАКОВ.
 НОВЫЙ ЗНАК ВЗАМЕН ПОВРЕЖДЕННОГО МОЖНО ЗАПРОСИТЬ У ПРОИЗВОДИТЕЛЯ И/ИЛИ ДИЛЕРА (СМ. КОД НА ЗНАКЕ И В ТАБЛИЦЕ 14 И РИС. 13).
 СТРОГО ЗАПРЕЩАЕТСЯ УДАЛЯТЬ И/ИЛИ ПОВРЕЖДАТЬ ЗНАКИ БЕЗОПАСНОСТИ.



РИС. 10





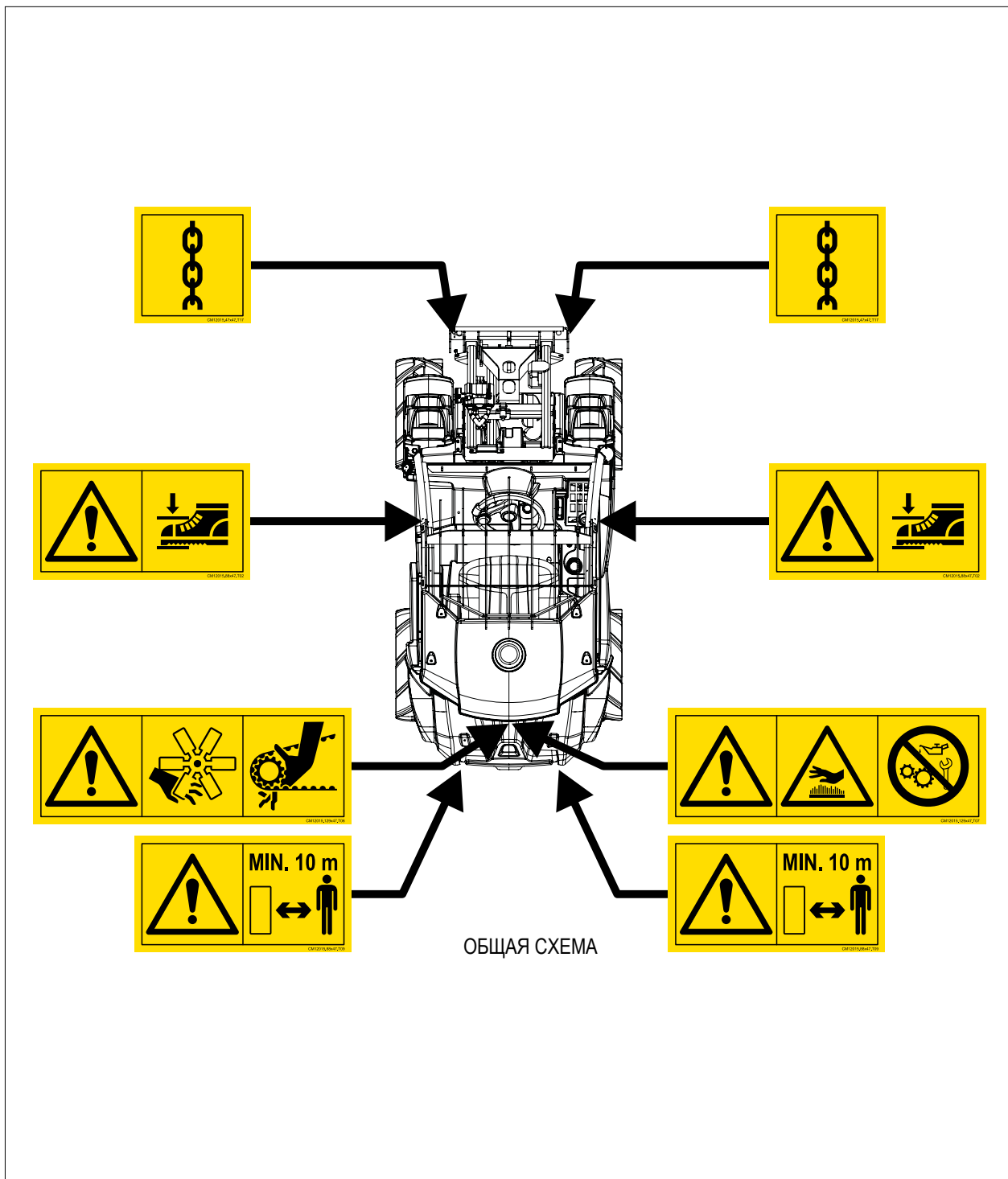

РИС. 11

Знак	Значение
	<p>ТОЧКИ КРЕПЛЕНИЯ Указывает положение точек крепления тросов во время перевозки на транспортном средстве. Код: CM12015.47X47.T17</p>
	<p>КЛЮЧ ВЫКЛЮЧЕНИЯ АККУМУЛЯТОРА Указывает положение на машине (РИС. 1 – Сс. 16). Код: CM12015.47X47.T18</p>

продолжение далее

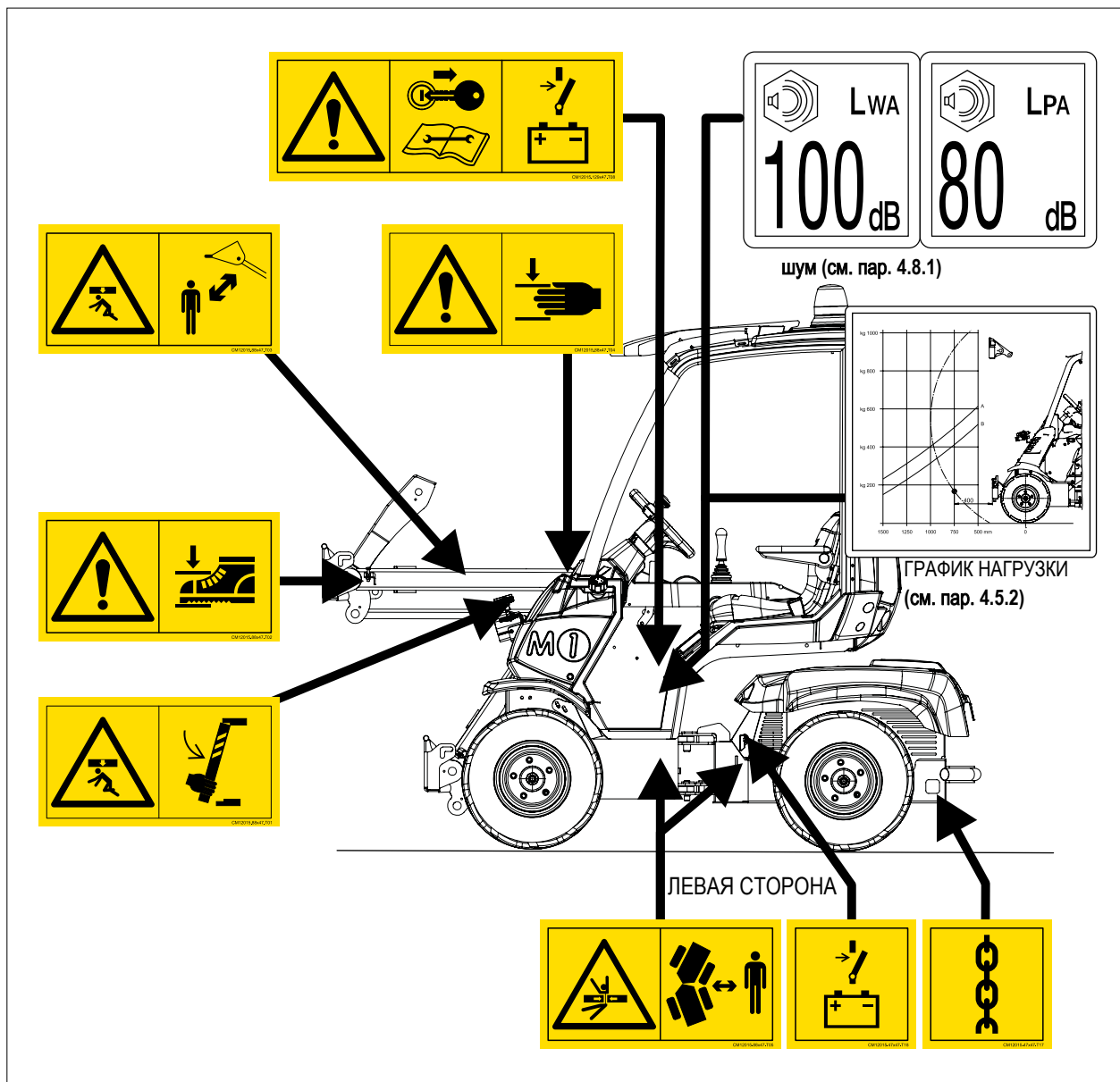

Знак	Значение
	<p>ОПАСНОСТЬ ПАДЕНИЯ Возможно непроизвольное падение подъемного устройства. Вставьте удерживающий кронштейн в подъемный механизм во время технического обслуживания машины (см. пар. 9.3). Код: CM12015.88X47.T01</p>
	<p>ОПАСНОСТЬ ТРАВМИРОВАНИЯ НИЖНИХ КОНЕЧНОСТЕЙ Случайное падение НАВЕСНОГО ОБОРУДОВАНИЯ. Обязательно использовать СИЗ (см. пар. 4.10). Код: CM12015.88X47.T02</p>
	<p>ОПАСНОСТЬ ПАДЕНИЯ Случайный удар о машину и/или навесное оборудование. Обязательно держать безопасную дистанцию не менее 10 метров. Код: CM12015.88X47.T03</p>
	<p>ОПАСНОСТЬ ТРАВМИРОВАНИЯ ВЕРХНИХ КОНЕЧНОСТЕЙ Случайное падение навесного оборудования. Обязательно использовать СИЗ (см. пар. 4.10). Код: CM12015.88X47.T04</p>
	<p>ОПАСНОСТЬ ЗАТЯГИВАНИЯ Случайное затягивание в подвижные части. Убедитесь, что во время эксплуатации рядом с машиной нет людей, животных и/или посторонних предметов. Код: CM12015.88X47.T05</p>
	<p>ОПАСНОСТЬ МИНИМАЛЬНОЕ БЕЗОПАСНОЕ РАССТОЯНИЕ Соблюдайте минимальное расстояние в 10 метров от машины. Код: CM12015.88X47.T09</p>
	<p>ОПАСНОСТЬ ТРАВМИРОВАНИЯ РУК Опасность травмирования рук при контакте с движущимися элементами. Код: CM12015.129X47.T06</p>
	<p>ОПАСНОСТЬ ОЖОГОВ И ЗАПРЕТ НА РАБОТУ ПРИ РАБОТАЮЩЕМ ДВИГАТЕЛЕ Риск ожога при контакте с горячими элементами. Код: CM12015.129X47.T07</p>
	<p>ОБЯЗАТЕЛЬНО ОЗНАКОМЬТЕСЬ С РУКОВОДСТВОМ ПО ЭКСПЛУАТАЦИИ Удалите ключ из панели управления и отсоедините аккумулятор перед техническим обслуживанием машины. Код: CM12015.129X47.T08</p>

ТАБ. 13



РИС. 12

Знак	Значение	Знак	Значение
	ОБЩАЯ ОПАСНОСТЬ		ПРИСТЕГНИТЕ РЕМЕНЬ БЕЗОПАСНОСТИ
	ПРИКАСАТЬСЯ РАЗРЕШЕНО ТОЛЬКО УПОЛНОМОЧЕННОМУ ПЕРСОНАЛУ		НОСИТЬ ЗАЩИТНУЮ СПЕЦОДЕЖДУ ОБЯЗАТЕЛЬНО
	ЗАПРЕЩАЕТСЯ СНИМАТЬ ЗАЩИТНЫЕ УСТРОЙСТВА		НОСИТЬ ЗАЩИТНУЮ ОБУВЬ ОБЯЗАТЕЛЬНО
	ЗАПРЕЩАЕТСЯ ВЫПОЛНЯТЬ ТЕХНИЧЕСКОЕ ОБСЛУЖИВАНИЕ НА РАБОТАЮЩЕЙ МАШИНЕ		ОБЯЗАТЕЛЬНО ЗАЩИЩАЙТЕ ЛИЦО (Только для ряда навесного оборудования, если указано на знаках и в инструкции по эксплуатации)
	ПРОХОД В ЗОНЕ ЗАПРЕЩЕН		ЗАЩИТА ОРГАНОВ СЛУХА ОБЯЗАТЕЛЬНА
	ОБЯЗАТЕЛЬНО ОЗНАКОМЬТЕСЬ С РУКОВОДСТВОМ		НОСИТЬ ЗАЩИТНЫЕ ПЕРЧАТКИ ОБЯЗАТЕЛЬНО

ТАБ. 14

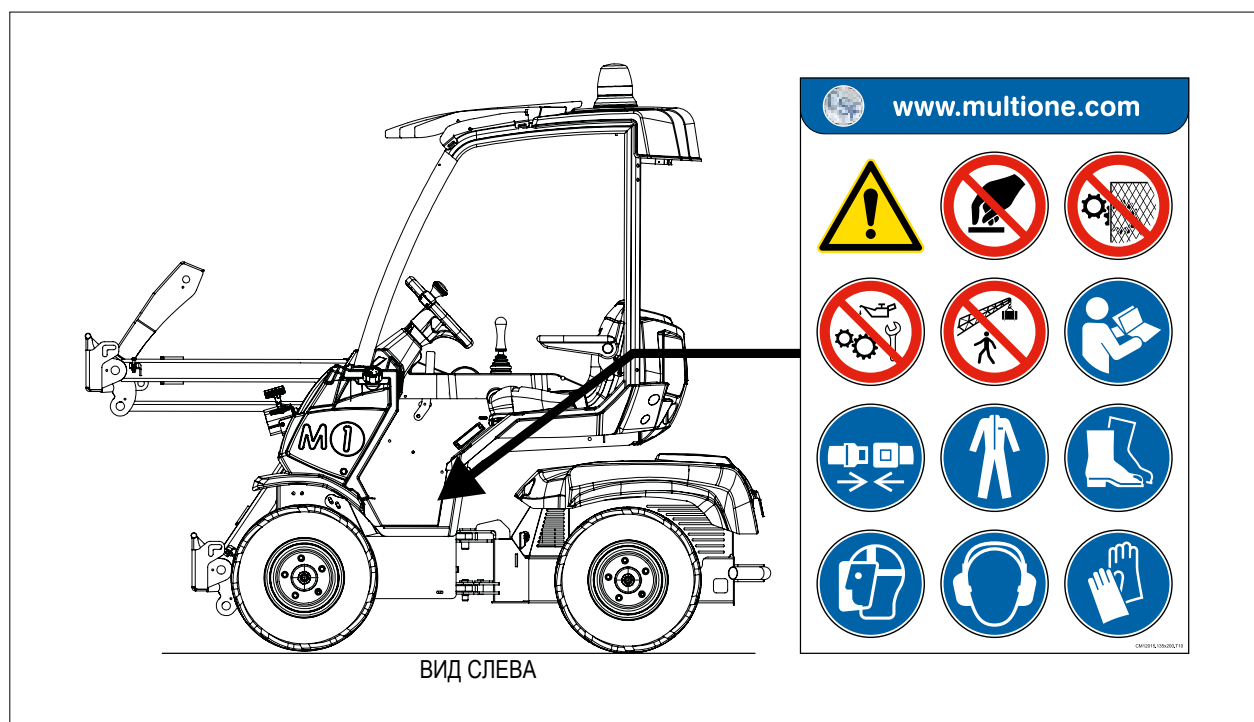

4.8 Загрязнение

4.8.1 Уровень звука

Уровень звука работающей машины без навесного оборудования.

Модель		2.3
Обороты двигателя *		3000
Уровень А - удельное звуковое загрязнение на месте оператора (LpA) (без кабины).	дБА	85
Уровень А - удельное звуковое загрязнение на месте оператора (LpA) (с кабиной).	дБ(А)	85
Номинальный уровень звуковой мощности (LwA).	дБ(А)	100
(*) согласно статическим испытаниям производителя (скорректировано с учетом перевода теста).		

ТАБ. 15



⚠ ПРЕДУПРЕЖДЕНИЕ

ОБЯЗАТЕЛЬНО ИСПОЛЬЗОВАТЬ ЗАЩИТНЫЕ НАУШНИКИ.
ОСТАТОЧНЫЙ РИСК № 5 (СМ. ПАР. 3.2).

4.8.2 Вибрация

Уровень вибрации измеряется на работающей машине и с оператором на сиденье оператора.

Модель		2.3
Обороты	Об/мин	3600
Вибрации	м/с ²	0,3

ТАБ. 16

4.9 Средства индивидуальной защиты

Знак	СИЗ для всех уполномоченных операторов	Знак	СИЗ для всех уполномоченных операторов
	Защита рук (защитные перчатки от механического и термического воздействия).		Защита лица (Только для ряда навесного оборудования, если указано на знаке и в инструкции по эксплуатации)
	Защита ног (обувь с усиленным носком и противоскользящей подошвой)		Защита органов слуха (защитные наушники).
	Защита тела (защитная одежда от механического воздействия).		

ТАБ. 17



⚠ ПРЕДУПРЕЖДЕНИЕ

ОЗНАКОМЬТЕСЬ С РУКОВОДСТВОМ ПО НАВЕСНОМУ ОБОРУДОВАНИЮ НА ПРЕДМЕТ ДОПОЛНИТЕЛЬНЫХ ОБЯЗАТЕЛЬНЫХ СИЗ.



5 ТРАНСПОРТИРОВКА И ХРАНЕНИЕ

5.1 Транспортировка

Как правило, машина доставляется клиенту силами дилера или с помощью специализированной транспортной компании, которая с помощью собственного персонала и соответствующих средств гарантирует выполнение погрузочно-разгрузочных и транспортных работ в зависимости от вида транспорта (по суше, по морю, по воздуху).

5.2 Самостоятельное передвижение

Самостоятельное передвижение посредством колес и органов управления осуществляется во включенном состоянии, и может осуществляться на дорогах общего пользования в соответствии с местным.



⚠ ВНИМАНИЕ

УТОЧНЯЙТЕ ПОЛОЖЕНИЯ МЕСТНОГО ЗАКОНОДАТЕЛЬСТВА ОТНОСИТЕЛЬНО ПРАВИЛ ЭКСПЛУАТАЦИИ НА ДОРОГАХ ОБЩЕСТВЕННОГО ПОЛЬЗОВАНИЯ.

В противном случае для перемещения и/или передачи машины используется другое транспортное средство (например, грузовой автомобиль, прицеп и т. д.), подходящее для этих целей и с достаточной грузоподъемностью. Загрузка осуществляется с помощью пандусов (дополнительное оборудование).

Для загрузки машины на транспортное средство:

- 1) Разместите транспортное средство таким образом, чтобы погрузочная платформа была расположена горизонтально..
- 2) Убедитесь, что ramпы имеют достаточную грузоподъемность, надежно закреплены на транспортном средстве и наклон не превышает 30 градусов.
- 3) Заведите машину (см. Пар. 8.3.2).
- 4) Рекомендуется разместить машину на транспортный прицеп так, чтобы центр тяжести располагался ближе к передней части (часть со сцепным устройством) прицепа (см. РИС. 14).
- 5) Заглушите машину (см. Пар. 8.3.7) и переведите ее в «безопасное состояние» (см. Пар. 9.2).
- 6) Вставьте удерживающий кронштейн рулевого управления (см. Пар. 5.2.1).
- 7) Отсоедините аккумулятор ключом выключения аккумулятора (см. Пар. 7.1).
- 8) Убедитесь, что машина закреплена на платформе транспортного средства с помощью тросов, ремней, колесных зажимов на точках крепления (РИС. 13 – Сс. 1).



⚠ ПРЕДУПРЕЖДЕНИЕ

УБЕДИТЕСЬ, ЧТО В РАДИУСЕ ДЕСЯТИ МЕТРОВ ОТСУТСТВУЮТ ПРЕДМЕТЫ, ЖИВОТНЫЕ ИЛИ ЛЮДИ.



РИС. 13





РИС. 14

5.2.1 Процедура установки скобы блокировки рулевого управления

Для ее установки:

- 1) Опустите подъемное устройство и груз.
- 2) Выключите машину (см. пар. 8.3.7).
- 3) Возьмите фиксирующую планку с места под сиденьем водителя.
- 4) Вставьте скобу (РИС. 15 – сс. 1) в две прорези, расположенные на левой стороне машины рядом с центральным шарниром рулевого управления и закрепите его заглушкой. Для фиксации скобы аккуратно поверните рулевое управление с выключенным двигателем из начальной позиции.

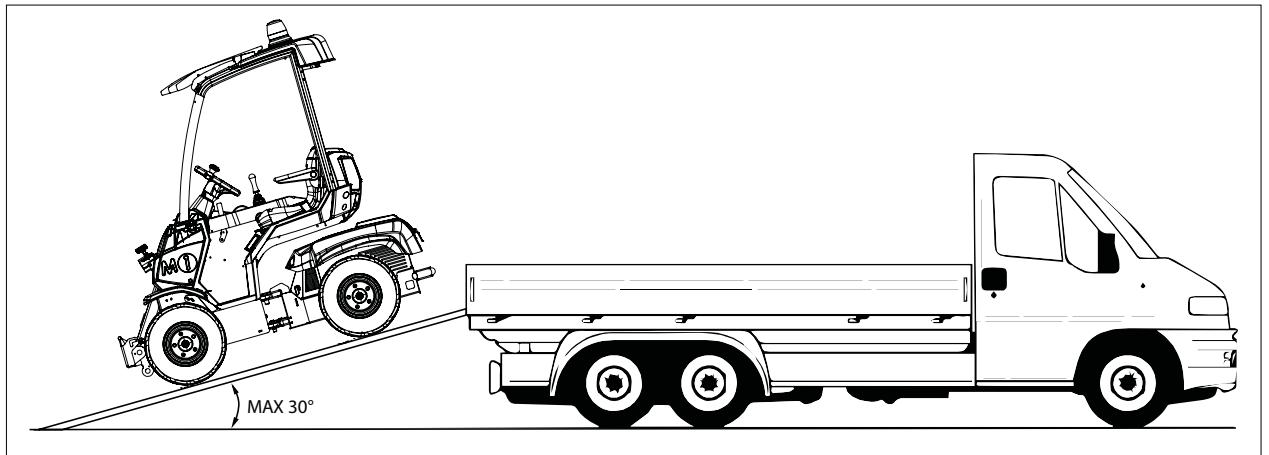

⚠ ПРЕДУПРЕЖДЕНИЕ

ОСТАТОЧНЫЕ РИСКИ №1, №2, №4 И №5 (СМ. ПАР. 3.2).



РИС. 15

5.3 Хранение

Если машина не используется в течение длительного времени, необходимо:

- 1) Поставить машину в безопасном месте, защищенном от непогоды, солнечного света и пыли, и перевести её в «безопасное состояние» (см. пар. 9.2).
- 2) Очистить машину.
- 3) Смазать соединения, рычаги (см. гл. 9).
- 4) Отключить аккумулятор (см. пар. 7.1).

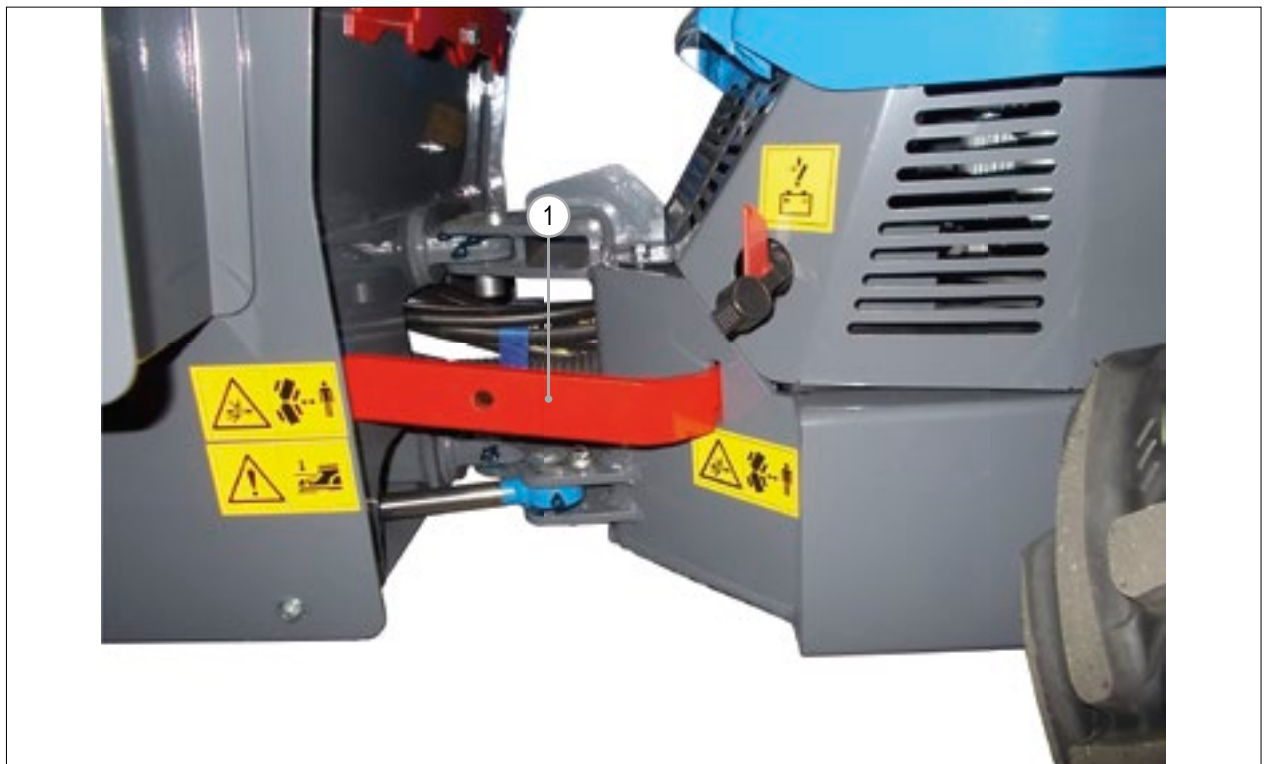
Храните аккумулятор в соответствии с инструкцией на аккумулятор.

ПРЕДУПРЕЖДЕНИЕ

 ВО ВРЕМЯ ХРАНЕНИЯ ОБЯЗАТЕЛЬНО УСТАНОВИТЬ СТОЯНОЧНЫЙ ТОРМОЗ (СМ. ПАР. 8.3.7), УДАЛИТЬ КЛЮЧ ЗАЖИГАНИЯ ИЗ ПАНЕЛИ УПРАВЛЕНИЯ И ХРАНИТЬ ЕГО В БЕЗОПАСНОМ МЕСТЕ.

6 СБОРКА И УСТАНОВКА

6.1 Сборка

Машина поставляется производителем готовой к использованию, дополнительный монтаж или подключение не требуются.

6.2 Дополнительное оснащение

Машина может по запросу оснащаться навесным оборудованием. На сайте www.multionerus.ru перечислены варианты дополнительного оснащения.

ПРЕДУПРЕЖДЕНИЕ

 УСТАНОВКА ДОПОЛНИТЕЛЬНОГО ОСНАЩЕНИЯ, ЕСЛИ НЕ УКАЗАНО ИНОЕ, ДОЛЖНА ВЫПОЛНЯТЬСЯ АВТОРИЗОВАННЫМ ДИЛЕРОМ И/ИЛИ МАСТЕРСКОЙ, УТВЕРЖДЕННОЙ ПРОИЗВОДИТЕЛЕМ.
ЗАПРЕЩАЕТСЯ ПЕРЕДВИГАТЬСЯ НА МАШИНЕ С ОТКРЫТОЙ ДВЕРЬЮ КАБИНЫ (ПРИ НАЛИЧИИ) (СМ. ПАР. 8.3.3).
ЗАПРЕЩАЕТСЯ ИСПОЛЬЗОВАТЬ МАШИНУ, ДАЖЕ ОБОРУДОВАННУЮ КАБИНОЙ, В ОПАСНОЙ ДЛЯ ОПЕРАТОРА СРЕДЕ.
ОБРАТИТЕСЬ К СВОЕМУ ДИЛЕРУ ДЛЯ ПРОВЕРКИ СОВМЕСТИМОСТИ ДОПОЛНИТЕЛЬНОГО ОСНАЩЕНИЯ С ВАШЕЙ МАШИНОЙ.
ИСПОЛЬЗОВАНИЕ МАШИНЫ С КАБИНОЙ ОБЯЗАТЕЛЬНО ДЛЯ ТЯЖЕЛЫХ ПОГОДНЫХ УСЛОВИЯХ, КОТОРЫЕ МОГУТ ОКАЗАТЬ НЕГАТИВНОЕ ВОЗДЕЙСТВИЕ НА ЗДОРОВЬЕ ОПЕРАТОРА.
ПОСЕТИТЕ САЙТ ИЗГОТОВИТЕЛЯ (WWW.MULTIONERUS.RU) И ДИЛЕРА ДЛЯ ПРОВЕРКИ СОМЕСТИМОСТИ ДОПОЛНИТЕЛЬНОГО ОБОРУДОВАНИЯ С ВАШЕЙ МАШИНОЙ.

ВНИМАНИЕ

 ЗАПРЕЩАЕТСЯ БУКСИРОВКА НАВЕСНОГО ОБОРУДОВАНИЯ И/ИЛИ ДРУГИХ ЭЛЕМЕНТОВ С ПОМОЩЬЮ БУКСИРОВОЧНОГО КРЮКА, А ТАКЖЕ ОСУЩЕСТВЛЯТЬ БУКСИРОВКУ ГРАЖДАНСКОГО АВТОТРАНСПОРТА.
ЗАПРЕЩАЕТСЯ ПРЕВЫШАТЬ НАГРУЗКУ НА БУКСИРОВОЧНЫЙ КРЮК.
ЗАПРЕЩАЕТСЯ УСТАНОВЛИВАТЬ НЕОРИГИНАЛЬНОЕ НАВЕСНОЕ ОБОРУДОВАНИЕ.

6.3 Навесное оборудование

6.3.1 Доступное навесное оборудование

Машина предназначена для использования с разными навесными приспособлениями, установленными на быстром соединительном устройстве. Список предоставлен на сайте: www.multione.com во вкладке «Навесное оборудование» («attachments»). Список доступного навесного оборудования постоянно обновляется и расширяется, поэтому не приводится в настоящем руководстве. Оборудование можно приобрести непосредственно у производителя или у его уполномоченных дилеров.

ОПАСНО

 ЗАПРЕЩАЕТСЯ ПРИСОЕДИНЯТЬ НЕПОДХОДЯЩЕЕ И НЕОРИГИНАЛЬНОЕ НАВЕСНОЕ ОБОРУДОВАНИЕ.





▲

ЗАПРЕЩАЕТСЯ ПРИСОЕДИНЯТЬ НЕПОДХОДЯЩЕЕ И НЕОРИГИНАЛЬНОЕ НАВЕСНОЕ ОБОРУДОВАНИЕ.



▲ **ПРЕДУПРЕЖДЕНИЕ**

УТОЧНЯЙТЕ У УПОЛНОМОЧЕННОГО ДИЛЕРА ОТНОСИТЕЛЬНО СОВМЕСТИМОСТИ НАВЕСНОГО ОБОРУДОВАНИЯ И МАШИНЫ.

▲ **ВНИМАНИЕ**

6.3.2

ПРОИЗВОДИТЕЛЬ НЕ НЕСЕТ ОТВЕТСТВЕННОСТИ ЗА УЩЕРБ ЛЮДЯМ, ЖИВОТНЫМ ИЛИ ВЕЩАМ, ВЫЗВАННЫЙ НЕСОБЛЮДЕНИЕМ ИНСТРУКЦИЙ, УКАЗАННЫХ В НАСТОЯЩЕМ РУКОВОДСТВЕ.

6.4 6.3.2 Сборка навесного оборудования

Процедуры соединения и отсоединения описаны в гл. 8.

Противовесы

Процедуры соединения и отсоединения описаны в пар. 11.4.



7 ПРОВЕРКА ПЕРЕД ПЕРВЫМ ЗАПУСКОМ

⚠ ПРЕДУПРЕЖДЕНИЕ

ПЕРЕД ПЕРВЫМ ЗАПУСКОМ ОБЯЗАТЕЛЬНО ВЫПОЛНИТЕ СЛЕДУЮЩИЕ ДЕЙСТВИЯ.

сС.	Действия
1	Убедитесь, что машина и все её элементы не повреждены.
2	Проверьте целостность системы безопасности (ремень, ROPS и т. д.).
3	Проверьте уровень масла в двигателе (см. гл. 9).
4	Проверьте уровень воды в двигателе (см. гл. 9).
5	Проверьте уровень масла в гидравлическом контуре (см. гл. 9).
6	Включите цепь питания от аккумулятора, поворотом ключа отсоединения аккумулятора (см. пар.7.1).
7	Проверьте ниппели и при необходимости смажьте (см. гл. 9).
8	Изучите и привыкните к элементам управления и их функциям (см. пар. 4.3).

ТАБ. 19

7.1

Подключение/отключение аккумулятора

Для восстановления электрического соединения аккумулятора выполните следующие действия:

- 1) Снимите заглушку с отверстия в переключателе аккумулятора.
- 2) Вставьте специальный ключ (РИС. 16 – сс. 1) в выключатель аккумулятора и поверните его по часовой стрелке.

Для отсоединения аккумулятора выполните следующие действия:

- 1) Поверните специальный ключ (РИС. 16 – сс. 1) против часовой стрелки, храните его в надежном месте.
- 2) Закройте отверстие ключа специальной заглушкой.



РИС. 16



8 ЭКСПЛУАТАЦИЯ

8.1 Настройки

8.1.1 Регулировка сиденья водителя

Водительское сиденье регулируется в горизонтальном направлении. Для регулировки положения сиденья водителя:

- 1) Сядьте на сиденье.
- 2) Потяните и удерживайте рычаг (РИС. 17 – сс. 1), расположенный под сиденьем с правой стороны.
- 3) Сдвиньте сиденье назад или вперед в удобное для вас положение.
- 4) Отпустите рычаг и слегка сдвиньте сиденье до характерного звука.



⚠ ВНИМАНИЕ

МОДЕЛИ СИДЕНЬЯ МОГУТ РАЗЛИЧАТЬСЯ В РАЗНЫХ СТРАНАХ И В СООТВЕТСТВИИ С ВАРИАНТАМИ ОСНАЩЕНИЯ.



РИС. 17



8.2 Проверки перед запуском

 ОПАСНО

ПЕРЕД ЭКСПЛУАТАЦИЕЙ ОЗНАКОМЬТЕСЬ С ДАННЫМ РУКОВОДСТВОМ.
ПЕРЕД ВКЛЮЧЕНИЕМ ОБЯЗАТЕЛЬНО ПРОВЕРЬТЕ УРОВЕНЬ ГИДРАВЛИЧЕСКОГО МАСЛА (СМ. ПАР. 8.4.3).

 ПРЕДУПРЕЖДЕНИЕ

ДО ЗАПУСКА ОБЯЗАТЕЛЬНО ВЫПОЛНЕНИЕ СЛЕДУЮЩИХ ПРОВЕРОК.

Сс.	Действия
1	Убедитесь, что машина и все её элементы не повреждены.
2	Убедитесь, что системы безопасности не повреждены (ремень, ROPS и т. д.).
3	Проверьте уровень топлива на многофункциональном устройстве (см. пар. 4.3.1).
4	Проверьте уровень масла в двигателе (см. гл. 9).
5	Проверьте уровень масла в гидравлическом контуре (см. гл. 9).
6	Убедитесь, что все органы управления находятся в нейтральном положении.
7	Убедитесь, что акселератор стоит в поз. "Черепашка" (см. пар. 4.3.1).
8	Убедитесь, что стояночный тормоз активирован (см. пар. 8.3.8).
9	Убедитесь, что плановое техническое обслуживание проведено (см. пар. 9.5).

ТАБ. 19

8.3 Штатная эксплуатация

8.3.1 Действия для занятия правильного положения для управления машиной

 ПРЕДУПРЕЖДЕНИЕ

ДЕРЖИТЕ УПОР ДЛЯ НОГ И ПОДПЕДАЛЬНУЮ ПЛОЩАДКУ В ЧИСТОТЕ.

Для посадки в машину:

- 1) Держите левой рукой передний правый край крыши или, если машина оборудована кабиной, за ручку.
- 2) Поставьте левую ногу на специальную подножку.
- 3) Поднимитесь на место для водителя и сядьте на сиденье.
- 4) Поставьте ноги на соответствующие площадки для ног с противоскользящей поверхностью.
- 5) Пристегните ремень безопасности.

8.3.1.1 Правильное положение при эксплуатации

Правильное положение оператора:

- На сиденье, спиной опирается на спинку сиденья, ремень безопасности пристегнут.
- Лицом по направлению движения.
- Левая рука на руле.
- Правая рука свободна для управления другими системами.
- Левая нога опирается на подножку с противоскользящей поверхностью.
- Правая нога опирается на подножку с противоскользящей поверхностью, управляет педалями движения вперед и назад.



8.3.2 Запуск

**⚠ ОПАСНО**

ПЕРЕД НАЧАЛОМ РАБОТЫ УБЕДИТЕСЬ, ЧТО В РАДИУСЕ ДЕСЯТИ МЕТРОВ ОТСУТСТВУЮТ ПОСТОРОННИЕ ПРЕДМЕТЫ, ЖИВОТНЫЕ ИЛИ ЛЮДИ.

**⚠ ПРЕДУПРЕЖДЕНИЕ**

ВСЕ ОПЕРАЦИИ УПРАВЛЕНИЯ ПАР. 8.2 ДОЛЖНЫ БЫТЬ ВЫПОЛНЕНЫ ДО ЗАПУСКА МАШИНЫ.
ПЕРЕД ЗАПУСКОМ ОБЯЗАТЕЛЬНО ПРОВЕРИТЬ, ЧТО ВСЕ ОРГАНЫ УПРАВЛЕНИЯ НАХОДЯТСЯ В НЕЙТРАЛЬНОМ ПОЛОЖЕНИИ, СТОЯНОЧНЫЙ ТОРМОЗ АКТИВИРОВАН, В ЧАСТНОСТИ УБЕДИТЕСЬ, ЧТО ПЕДАЛЬ ГИДРАВЛИЧЕСКОГО ПОТОКА (РИС.18 – СС. 1) НАХОДИТСЯ В ПОЗИЦИИ «ЦЕНТР» (НАВЕСНОЕ ОБОРУДОВАНИЕ – ВЫКЛЮЧЕНО) ПЕРЕД ЗАПУСКОМ УБЕДИТЕСЬ, ЧТО ВЫПОЛНЕНО ПЛАНОВОЕ ОБСЛУЖИВАНИЕ МАШИНЫ, ОСОБЕННО ЧИСТКА. УБЕДИТЕСЬ В ОТСУТСТВИИ ОБЪЕКТОВ ИЛИ МАТЕРИАЛОВ, КОТОРЫЕ МОГУТ ПОМЕШАТЬ УПРАВЛЕНИЮ.

Для запуска двигателя:

- 1) Переведите акселератор в крайнее переднее положение (РИС. 19 - Сс. 1).
- 2) Поверните ключ в поз. «2» (РИС.19 - Сс.2) на 2 секунды, если двигатель не запустился, отпустите ключ и начните с шага 1.
- 3) Когда двигатель запустится, плавно снизьте обороты стартером пока двигатель не начнет работать плавно. Чтобы запустить горячий двигатель, действуйте следующим образом:
 - 1) Установите акселератор в среднее положение.
 - 2) Поверните ключ в поз. «2» (РИС.19 - Сс.2) на 2 секунды, если двигатель не запустился, отпустите ключ и начните с шага 1.

**⚠ ВНИМАНИЕ**

ПЕРЕД ЭКСПЛУАТАЦИЕЙ РЕКОМЕНДУЕМ ПРОТЕСТИРОВАТЬ ФУНКЦИИ МАШИНЫ, ЧТОБЫ ПОЛУЧИТЬ ПРЕДСТАВЛЕНИЕ ОБ ОСОБЕННОСТЯХ РАБОТЫ.



РИС. 19

8.3.3 Рулевое управление

Для передвижения на машине:

- 1) Запустите машину (см. пар. 8.3.2).
- 2) Отпустите стояночный тормоз (см. пар. 8.3.8).
- 3) Увеличьте обороты двигателя, нажав рычаг управления дросселем.
- 4) Нажмите pedal желаемого направления движения «Вперед» (РИС. 18 – сс. 2) или «Реверс» (РИС. 18 – сс. 3).
- 5) Управляйте направлением движения с помощью руля.

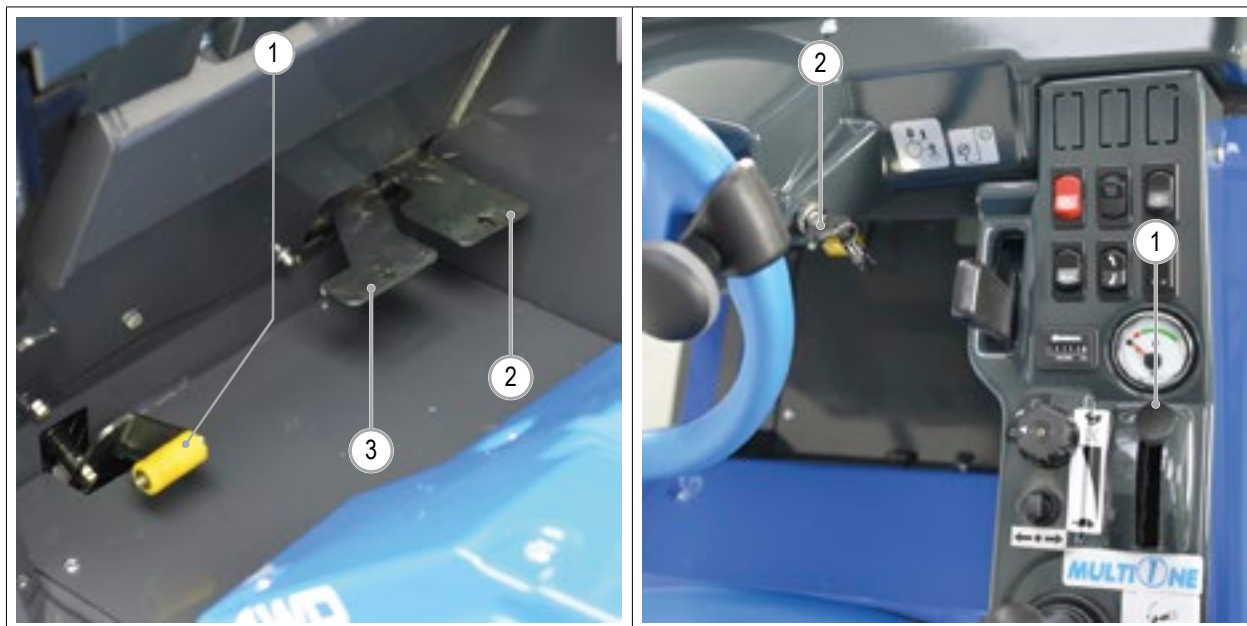

⚠ ОПАСНО

ПЕРЕДВИЖЕНИЕ С ОТКРЫТОЙ ДВЕРЬЮ ЗАПРЕЩЕНО (ЕСЛИ ДВЕРЬ ВКЛЮЧЕНА В КОМПЛЕКТАЦИЮ). В ПРОТИВНОМ СЛУЧАЕ, ДВЕРЬ МОЖЕТ БЫТЬ ПОВРЕЖДЕНА ВО ВРЕМЯ ДВИЖЕНИЯ.

ДЛЯ ОБЕСПЕЧЕНИЯ СТАБИЛЬНОСТИ СНИЖАЙТЕ СКОРОСТЬ НА ПОВОРОТАХ.

ОБЯЗАТЕЛЬНО РЕГУЛИРУЙТЕ СКОРОСТЬ В СООТВЕТСТВИИ С ПОВЕРХНОСТЬЮ ДОРОГИ.

НА НЕРОВНЫХ ИЛИ МЯГКИХ ПОВЕРХНОСТЯХ НЕОБХОДИМО СНИЗИТЬ СКОРОСТЬ ДО МИНИМУМА (3 КМ/Ч) И ДЕРЖАТЬ НАВЕНОЕ ОБОРУДОВАНИЕ И ГРУЗ, КАК МОЖНО БЛИЖЕ К ПОВЕРХНОСТИ.

⚠ ОПАСНО

ЗАПРЕЩЕНО ПЕРЕДВИЖЕНИЕ С ПОДНЯТОЙ СТРЕЛОЙ ПОДЪЕМНОГО УСТРОЙСТВА, ДОПОЛНИТЕЛЬНЫМ ОБОРУДОВАНИЕМ ИЛИ ГРУЗОМ.

ЗАПРЕЩАЕТСЯ ВЫВЕШИВАТЬСЯ ИЗ КАБИНЫ НА ХОДУ.

⚠ ОПАСНО

ПОМНИТЕ, ЧТО НА ПОВОРОТАХ ЧАСТЬ МАШИНЫ С ВОДИТЕЛЬСКИМ СИДЕНИЕМ ВЫХОДИТ ЗА ЦЕНТРАЛЬНЫЙ РАДИУС ПОВОРОТА, ОБРАТИТЕ ОСОБОЕ ВНИМАНИЕ НА НАЛИЧИЕ ПРЕПЯТСТВИЙ.

8.3.3.1 Движение на наклонных поверхностях**⚠ ОПАСНО**

ПЕРЕД ДВИЖЕНИЕМ ПО НАКЛОННОЙ ПОВЕРХНОСТИ ОЗНАКОМЬТЕСЬ С «РУКОВОДСТВОМ ПО РАБОТЕ НА СКЛОНАХ» ПАР. 11.7.

НЕ ПЕРЕДВИГАЙТЕСЬ НА ПОВЕРХНОСТЯХ С НАКЛОНОМ БОЛЕЕ 15° (СМ. РИС. 20).

ПРИ ДВИЖЕНИИ ПО СКЛОНУ ЦЕНТР ТЯЖЕСТИ ДОЛЖЕН НАХОДИТЬСЯ СВЕРХУ.

БУДЬТЕ ЧРЕЗВЫЧАЙНО ОСТОРОЖНЫ НА СКЛОНАХ.

БУДЬТЕ ОСОБО ОСТОРОЖНЫ ПРИ ИЗМЕНЕНИИ НАПРАВЛЕНИЯ ДВИЖЕНИЯ НА СКЛОНАХ.

НА УПРАВЛЕНИЕ МОЖЕТ ВЛИЯТЬ УСТАНОВЛЕННОЕ НАВЕСНОЕ ОБОРУДОВАНИЕ.

УМЕНЬШАЙТЕ СКОРОСТЬ ДВИЖЕНИЯ НА СКЛОНАХ.

НА СКЛОНАХ ПОДЪЕМНОЕ УСТРОЙСТВО И ГРУЗ ДОЛЖНЫ НАХОДИТЬСЯ, КАК МОЖНО БЛИЖЕ К ПОВЕРХНОСТИ. ПРИ ПОДЪЕМЕ ГРУЗА И/ИЛИ ПОДЪЕМНОГО УСТРОЙСТВА СТАБИЛЬНОСТЬ МАШИНЫ СНИЖАЕТСЯ. БУДЬТЕ ПРЕДЕЛЬНО ОСТОРОЖНЫ.



РИС. 20



8.3.3.2 Передвижение по дорогам общего пользования

Удостоверьтесь, что передвижение на машине по дорогам общего пользования разрешено.

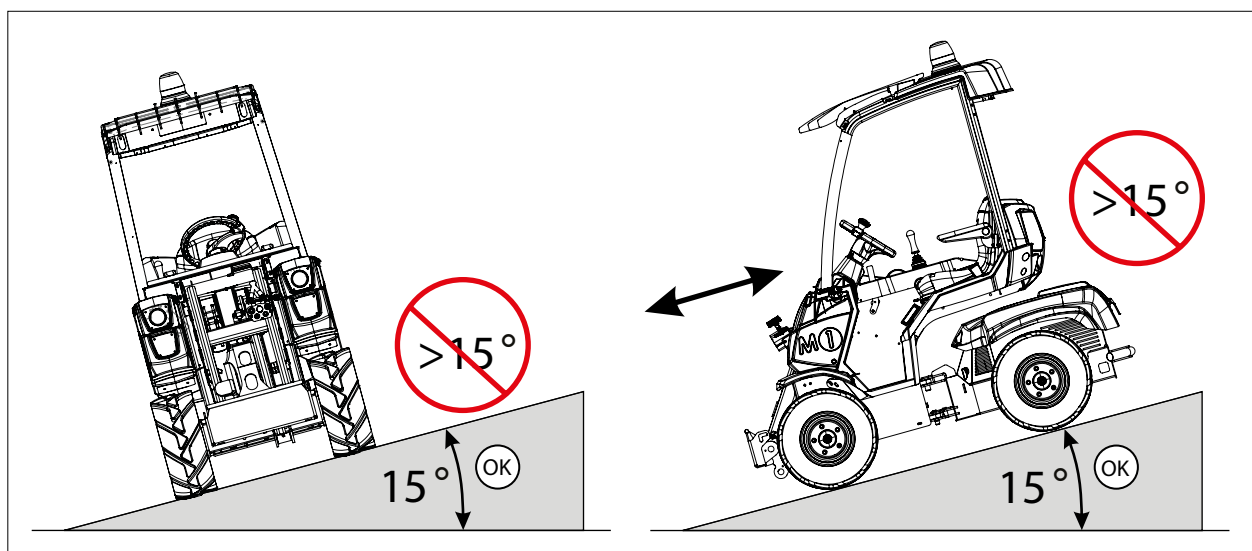

⚠ ВНИМАНИЕ

ЗАПРЕЩЕНО ИСПОЛЬЗОВАТЬ МАШИНУ НА ДОРОГАХ ОБЩЕГО ПОЛЬЗОВАНИЯ, ЕСЛИ ЭТО ПРОТИВОРЕЧИТ МЕСТНОМУ ЗАКОНОДАТЕЛЬСТВУ.
ЗАПРЕЩАЕТСЯ БУКСИРОВКА НАВЕСНОГО ОБОРУДОВАНИЯ И/ИЛИ ДРУГИХ ЧАСТЕЙ С ПОМОЩЬЮ БУКСИРОВОЧНОГО КРЮКА, А ТАКЖЕ БУКСИРОВКА ГРАЖДАНСКОГО АВТОТРАНСПОРТА.
ЗАПРЕЩЕНА БУКСИРОВКА ПРИЦЕПОВ МАССОЙ БОЛЕЕ 750 КГ.

При эксплуатации на дорогах общего пользования блокировка подъемного устройства обязательно. Машина оснащена двумя клапанами, ограничивающими подачу гидравлического масла в гидроцилиндр подъемного устройства

- 1) Сдвиньте стрелу.
- 2) Переместите навесное оборудование, установленное на универсальной монтажной пластине на высоту 20 см от земли.
- 3) Заглушите машину (см. пар. 8.3.7).
- 4) Для блокировки подъемного устройства закройте два клапана, расположенные рядом с подъемным цилиндром рычага. Клапаны закрыты, когда соответствующие рычаги перпендикулярны трубке гидравлического масла.
- 5) Движение по дорогам общего пользования разрешено.

Для разблокирования стрелы выполните следующие действия:

- 1) Заглушите машину (см. пар. 8.3.7).
- 2) Откройте два клапана для разблокирования подъемного рычага. Клапаны открыты, когда рычаги параллельны соответствующей трубке гидравлического масла.

8.3.4 Соединение навесного оборудования



⚠ ОПАСНО

ЗАПРЕЩАЕТСЯ ПРИСОЕДИНЯТЬ НЕПОДХОДЯЩЕЕ ИЛИ НЕОРИГИНАЛЬНОЕ НАВЕСНОЕ ОБОРУДОВАНИЕ.



⚠ ПРЕДУПРЕЖДЕНИЕ

ОЗНАКОМЬТЕСЬ С РУКОВОДСТВОМ ПО НАВЕСНОМУ ОБОРУДОВАНИЮ ПЕРЕД МОНТАЖОМ, ДЕМОНТАЖОМ И ПРИМЕНЕНИЕМ НАВЕСНОГО ОБОРУДОВАНИЯ.



⚠ ПРЕДУПРЕЖДЕНИЕ

СОХРАНЯЮТСЯ ОСТАТОЧНЫЕ РИСКИ № 1, № 2 И № 3 (СМ. ПАР. 3.2).



8.3.4.1 Механическое соединение навесного оборудования

Для подключения навесного оборудования выполните следующие действия:

- 1) Убедитесь, что навесное оборудование находится на твердой и ровной поверхности.
- 2) Заведите машину (см. пар. 8.3.2).
- 3) Наклоните многофункциональный джойстик вправо, быстрое сцепное устройство наклонится вперед.
- 4) Заглушите машину (см. пар. 8.3.7).
- 5) Выйдите из машины и займите рабочие места D и E (см. пар. 4.2).
- 6) Поднимите и нажмите два рычага (РИС. 21 – Сс. 3), расположенные на быстром сцепном устройстве, заглушки креплений поднимутся.
- 7) Снова поднимитесь в машину и заведите ее (см. пар. 8.3.2).
- 8) Осторожно подтяните быстрое сцепное устройство к навесному оборудованию, чтобы поднять круглый профиль на верхнем конце (РИС. 21 – Сс. 2) к предназначенным для него посадочным местам крепления (фиг. 21 – сс. 1).
- 9) Медленно переместите многофункциональный джойстик влево, чтобы быстроразъемная муфта отклонилась назад, поднимите быстрое сцепное устройство ещё на несколько сантиметров. Система сцепления автоматически закроется, а две заглушки войдут в гнезда навесного оборудования. (Рис. 21 – сс. 4).
- 10) Проверьте визуально, что два рычага (РИС. 21 – сс. 5) находятся в нижнем положении. Если нет, соединение не было произведено.
- 11) Поднимите навесное устройство и наклоните его вперед, перемещая многофункциональный джойстик вправо, визуально удостоверьтесь, что две соединительные вилки правильно встали в предназначенные места для навесного оборудования. Если нет, переместите навесное оборудование на землю и повторите процедуру с шага 3).



РИС. 21



8.3.4.2 Гидравлическое соединение навесного оборудования (при наличии)

⚠ ОПАСНО

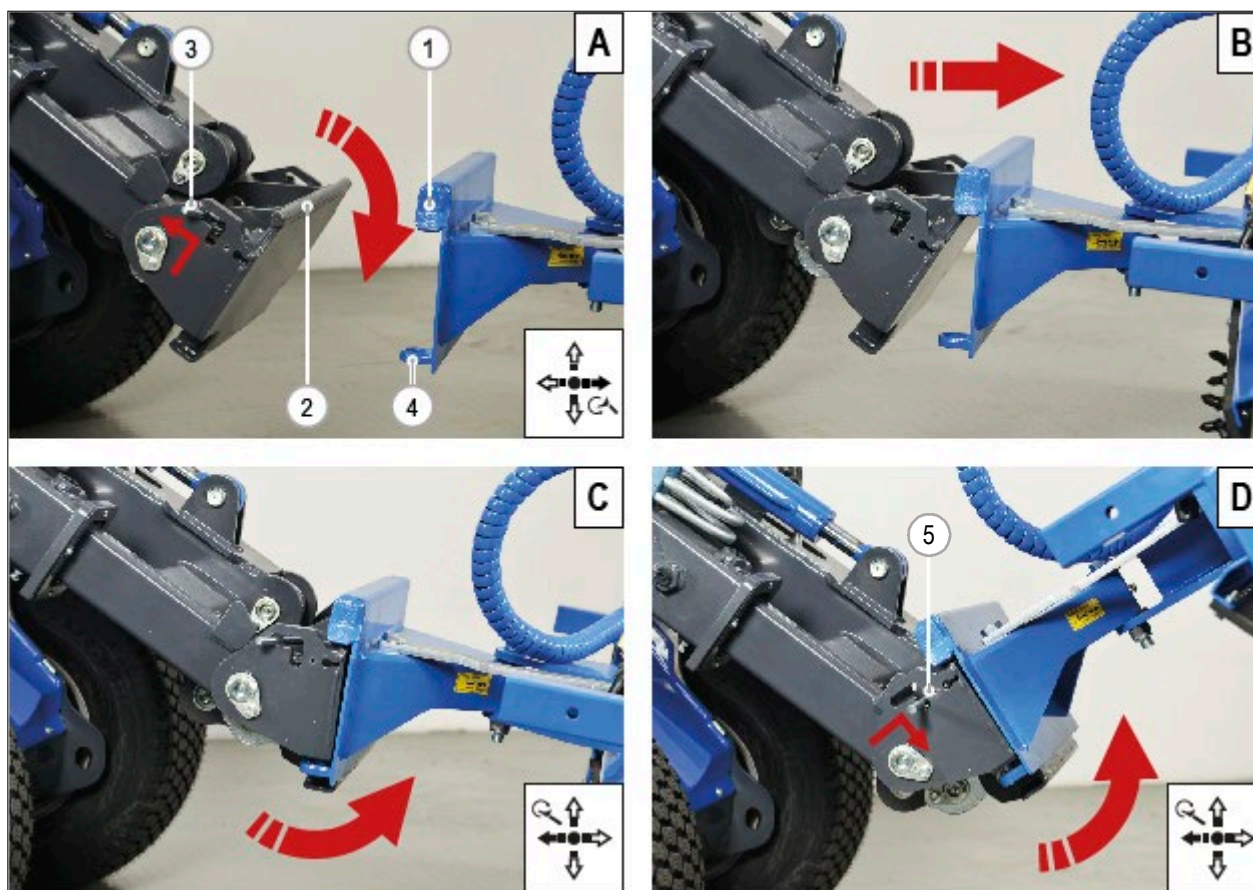
ЗАПРЕЩАЕТСЯ ВЫПОЛНЯТЬ ПОДКЛЮЧЕНИЕ ГИДРАВЛИЧЕСКИХ ТРУБ НА РАБОТАЮЩЕМ ДВИГАТЕЛЕ, ПОКА ВЫ НЕ ВКЛЮЧИТЕ ДИСПЛЕЙ ДАТЧИКА ДАВЛЕНИЯ ГИДРАВЛИЧЕСКОГО МАСЛА И НЕ ЗАВЕРШИТЕ ПРОЦЕДУРУ СОЕДИНЕНИЯ.

⚠ ПРЕДУПРЕЖДЕНИЕ

ПЕРЕД СОЕДИНЕНИЕМ ОЗНАКОМЬТЕСЬ С РУКОВОДСТВОМ ПО ЭКСПЛУАТАЦИИ НАВЕСНОГО ОБОРУДОВАНИЯ.

⚠ ПРЕДУПРЕЖДЕНИЕ

СОХРАНЯЕТСЯ ОСТАТОЧНЫЙ РИСК № 1 (СМ. ПАР. 3.2).

Перед выполнением гидравлических соединений между машиной и навесным оборудованием необходимо сбросить остаточное давление в гидравлическом контуре машины. Для этого выполните следующие действия:

- 1) Заглушите машину (см. пар. 8.3.7).
- 2) Работая с педалью контроля гидравлического потока (РИС. 22 -Сс. 1) нажмите на неё и поднимите вверх.



РИС. 22



РИС. 23

⚠ ПРЕДУПРЕЖДЕНИЕ

СОЕДИНЕНИЕ ВЫПОЛНЯЕТСЯ ПОСЛЕ МЕХАНИЧЕСКОГО ПОДКЛЮЧЕНИЯ НАВЕСНОГО ОБОРУДОВАНИЯ.

После сброса остаточного давления подсоедините гидравлические шланги навесного оборудования следующим образом:

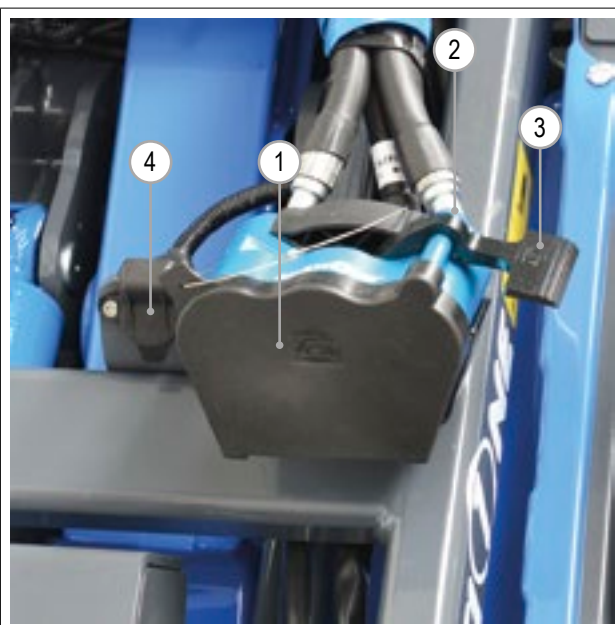
- 1) Снимите защитную крышку (РИС. 23 – Сс. 1) с мультиконнектора.
- 2) Нажмите кнопку блокировки (РИС. 23 - Сс. 2) на ручке замка и поднимите ручку замка (РИС. 23 - Сс. 3) в открытое положение (РИС. 24 - Сс. А).
- 3) Вставьте ответную часть адаптера, соединенную с гидравлическими линиями навесного оборудования, в многофункциональный разъем.
- 4) Потяните стопорную ручку (РИС. 24 - Сс. В) вниз, зафиксировав ответную часть адаптера в разъеме (РИС. 24 - Сс. С).





РИС. 24

8.3.4.3 Электрическое подключение навесного оборудования (при наличии)

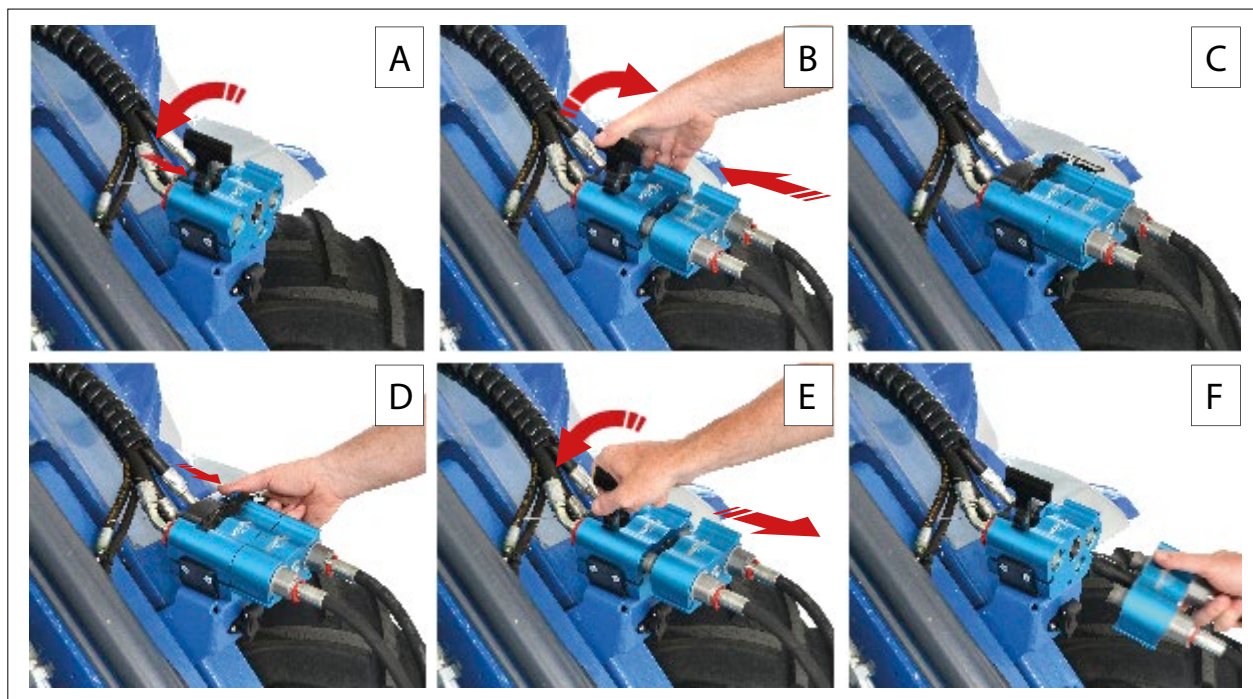

⚠ ПРЕДУПРЕЖДЕНИЕ

ПЕРЕД НАЧАЛОМ ЭЛЕКТРИЧЕСКОГО СОЕДИНЕНИЯ НАВЕСНОГО ОБОРУДОВАНИЯ ОЗНАКОМЬТЕСЬ С РУКОВОДСТВОМ ПО ЭКСПЛУАТАЦИИ.



⚠ ПРЕДУПРЕЖДЕНИЕ

ЭЛЕКТРИЧЕСКИЕ ПОДКЛЮЧЕНИЯ ВЫПОЛНЯЮТСЯ ПОСЛЕ МЕХАНИЧЕСКОГО ПОДКЛЮЧЕНИЯ.

Вставьте штекер навесного оборудования в разъем машины (РИС. 23 -

8.3.5 Сс. 4). Разборка навесного оборудования



⚠ ПРЕДУПРЕЖДЕНИЕ

ОСТАЮТСЯ РИСКИ №1, №2 И №3 (СМ. ПАР. 3.2).

Для разборки навесного оборудования выполните следующие действия:

- 1) Поместите навесное оборудование на твердую поверхность.
- 2) Заглушите машину (см. пар. 8.3.7).
- 3) Работая с педалью контроля гидравлического потока, нажмите на неё и поднимите вверх.



8.3.5.1 Электрическое и гидравлическое отсоединение



⚠ ПРЕДУПРЕЖДЕНИЕ

ОЗНАКОМЬТЕСЬ С РУКОВОДСТВОМ ПО ЭКСПЛУАТАЦИИ НАВЕСНОГО ОБОРУДОВАНИЯ, УДЕЛЯЯ ОСОБОЕ ВНИМАНИЕ ГИДРАВЛИЧЕСКИМ И ЭЛЕКТРИЧЕСКИМ СОЕДИНЕНИЯМ. ГИДРАВЛИЧЕСКИЕ ТРУБКИ И ЭЛЕКТРИЧЕСКИЙ КАБЕЛЬ ПЕРЕД ОТСОЕДИНЕНИЕМ НАВЕСНОГО ОБОРУДОВАНИЯ ДОЛЖНЫ БЫТЬ ОТСОЕДИНЕНЫ МЕХАНИЧЕСКИ.

- 1) Нажмите кнопку блокировки (РИС. 23 - Сс. 2) на ручке замка и поднимите ручку замка в открытое положение (FIG. 24 - Сс. D и E).
- 2) Отсоедините гидравлические трубки навесного оборудования от машины (РИС. 24 - Сс. F).
- 3) Закройте мультиконнектор резиновой крышкой (РИС. 23 - Сс. 1).
- 2) Отсоедините электрический штекер (при наличии).

8.3.5.2 Механическое отсоединение навесного оборудования с ручного системой разъединения



⚠ ПРЕДУПРЕЖДЕНИЕ

СОХРАНЯЮТСЯ ОСТАТОЧНЫЕ РИСКИ № 1, № 2, № 3 (СМ. ПАР. 3.2).

Для отсоединения навесного оборудования с ручной системой отсоединения выполните следующее:

- 1) Поднимите и отодвиньте два разъединительных рычага (РИС. 21 – сс. 3) от быстрого соединительного устройства, отсоединятся две вилки.
- 2) Включите машину (см. пар. 8.3.2).
- 3) Переместите вправо многофункциональный джойстик, наклоняя быстрое сцепное устройство вперед. При необходимости отведите назад на несколько сантиметров.
- 4) Переместите «Вперед» многофункциональный джойстик, подъемный рычаг опустится, а навесное оборудование отсоединится.

8.3.6 Использование навесного оборудования



⚠ ПРЕДУПРЕЖДЕНИЕ

ПЕРЕД ИСПОЛЬЗОВАНИЕМ НАВЕСНОГО ОБОРУДОВАНИЯ ОЗНАКОМЬТЕСЬ С РУКОВОДСТВОМ ПО ЭКСПЛУАТАЦИИ НАВЕСНОГО ОБОРУДОВАНИЯ. ПРИ ДВИЖЕНИИ ПОДСОЕДИНЕННОЕ К МАШИНЕ НАВЕСНОЕ ОБОРУДОВАНИЕ ДОЛЖНО НАХОДИТЬСЯ, КАК МОЖНО БЛИЖЕ К ЗЕМЛЕ.

8.3.7 Выключение машины Порядок

выключения машины:

- 1) Остановите машину таким образом, чтобы колеса были направлены в одну сторону.
- 2) Уберите и опустите стрелу и опустите навесное оборудование на землю.
- 3) Установите дроссель на минимум, поз. «Черепашка».
- 4) Активируйте стояночный тормоз (см. пар. 8.3.8).
- 5) Сбросьте давление в гидравлической системе (см. пар. 8.3.4.2).
- 6) переместите педаль управления гидравлическим потоком в положение "центр" (РИС.22 - Сс. 1)
- 7) Поверните ключ зажигания в поз. «0».
- 8) Извлеките ключ из панели управления и храните его в надежном месте.



8- ЭКСПЛУАТАЦИЯ

8.3.8 Стояночный тормоз

Для установки стояночного тормоза выполните следующие действия:

- 1) Потяните ручку стояночного тормоза назад (РИС. 25 - Сс. 1) и зафиксируйте её, сдвинув влево.
- 2) Должен быть слышен щелчок, сигнализирующий что тормоз активирован .
- 3) Аккуратно передвиньте машину назад и вперед для фиксации тормоза. Чтобы выключить стояночный тормоз, выполните следующее:
 - 1) Разблокируйте ручку тормоза сдвинув её вправо и вперед (РИС. 25 - Сс. 2).
 - 2) Аккуратно сдвиньте машину вперед и назад чтобы разблокировать тормоз.



РИС. 28

8.3.9 Заправка

Когда загорается индикатор уровня топлива (см. пар. 4.3.1) необходимо:

- 1) Переведите машину в «безопасное состояние» (см. пар. 9.2).
- 2) Займите рабочее положение С (см. РИС. 2).
- 3) Открутите крышку бака (РИС. 26 – Сс. 1) против часовой стрелки.
- 4) Заправляя машину, при необходимости используйте воронку, чтобы не пролить топливо.
- 5) После заправки закрутите крышку топливного бака по часовой стрелке.

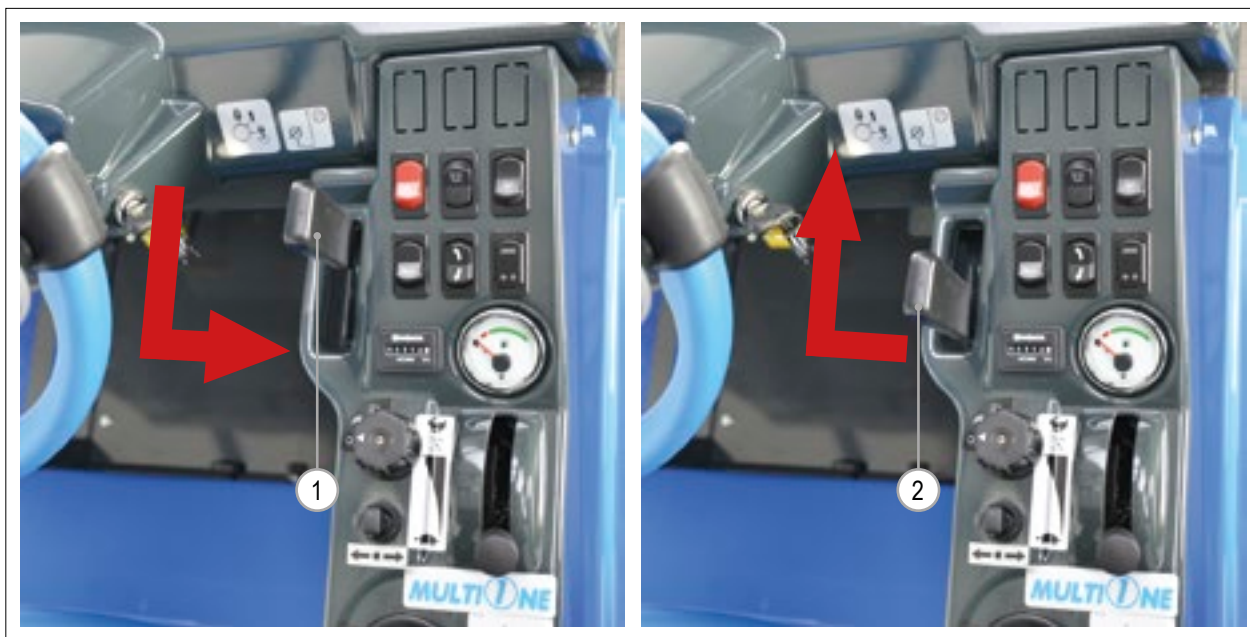

⚠ ОПАСНО

ЗАПРЕЩАЕТСЯ КУРИТЬ ВО ВРЕМЯ ЗАПРАВКИ И/ИЛИ ОСУЩЕСТВЛЯТЬ ЗАПРАВКУ ВБЛИЗИ ИСТОЧНИКА ОТКРЫТОГО ПЛАМЕНИ. ОПАСНОСТЬ ПОЖАРА И/ИЛИ ВЗРЫВА.





РИС. 26



РИС. 27

8.4 Исключительные состояния

8.4.1 Нестабильность машины

При поворотах на высокой скорости или при подъеме тяжелого груза машина может утратить стабильность. Во избежание неустойчивости машины выполните следующие действия:

- 1) поворачивайте только на низкой скорости, держите груз, как можно ближе к земле.
- 2) Не поднимайте тяжелые грузы ковшем или другим навесным оборудованием предназначенным для подъема (см. пар. 4.5.2).

8.4.2 Избыточное давление в гидравлическом контуре

Машина оснащена системой гидравлических клапанов, ограничивающих давление масла в контуре. При особенно тяжелой работе можно услышать шипящий звук. Это означает, что сработали клапаны. Если оператор не уменьшит нагрузку, уменьшив скорость работы и/или обороты двигателя, возможно повреждение машины.

8.4.3 Потеря управления

Если количество масла в гидравлическом контуре значительно уменьшается из-за неисправности, машина становится на нейтральную передачу и утрачивает возможность «торможения двигателем». В этом случае возможна потеря управления. Во избежание потери управления:

- 1) Перед началом работы проверьте наличие возможных протечек.
- 2) Проверьте уровень гидравлического масла и при необходимости долейте (см. Гл. 9).

⚠ ОПАСНО



В СЛУЧАЕ ЧРЕЗВЫЧАЙНОЙ СИТУАЦИИ ИСПОЛЬЗУЙТЕ СТОЯНОЧНЫЙ ТОРМОЗ ДЛЯ ОСТАНОВКИ. ГИДРАВЛИЧЕСКОЕ МАСЛО ПОД ДАВЛЕНИЕМ МОЖЕТ ПОВРЕДИТЬ ТКАНИ ЧЕЛОВЕЧЕСКОГО ТЕЛА, ВЫЗВАТЬ СЕРЬЕЗНЫЕ ТРАВМЫ И ПРИВЕСТИ К ЛЕТАЛЬНОМУ ИСХОДУ. ВО ВРЕМЯ ПОИСКА УТЕЧЕК ГИДРАВЛИЧЕСКОЙ СИСТЕМЫ ИСПОЛЬЗУЙТЕ ЛИСТЫ КАРТОНА ИЛИ ФАНЕРЫ В КАЧЕСТВЕ ИНДИКАТОРА. НЕ ПРИКАСАЙТЕСЬ К ЭЛЕМЕНТАМ ГОЛЫМИ РУКАМИ.



8- ЭКСПЛУАТАЦИЯ

8.4.4 Аварийный выход из кабины

В случае необходимости открыть запасную дверь на машинах с кабиной действуйте следующим образом:

- 1) Оттяните красное кольцо на ручке (его можно идентифицировать по специальной наклейке (FIG. 27 - Ref. 1)), чтобы открыть правое окно машины.
- 2) Нажмите на правое окно, чтобы полностью его открыть.

8.4.5 Блокировка машины с поднятой стрелой



⚠ ОПАСНО

ВНИМАНИЕ: ДАННАЯ ПРОЦЕДУРА ЯВЛЯЕТСЯ АВАРИЙНОЙ, НЕОБХОДИМО ОГРАНИЧИТЬ ДОСТУП В ЗОНУ РАБОТЫ.

В случае невозможности опустить стрелу подъемного устройства, опускать стрелу небезопасно, так как это может вызвать дестабилизацию машины. Существует значительный риск опрокидывания машины.

Чтобы опустить навесное оборудование и груз на землю, выполните следующие действия:

- 1) Активируйте стояночный тормоз.
- 2) Достаньте ключ с панели управления.
- 3) Обезопасьте зону вокруг машины.
- 4) С помощью специальной машины (например, вилочного погрузчика) снимите груз.
- 5) Опустите подъемный рычаг.

8.4.6 Буксировка машины



⚠ ПРЕДУПРЕЖДЕНИЕ

БУКСИРОВКА МАШИНЫ И/ЛИ ПОДНЯТИЕ МАШИНЫ ЛЮБЫМ ТРАНСПОРТНЫМ СРЕДСТВОМ ЗАПРЕЩЕНО.

Допускается буксировка на короткое расстояние (макс. 20 м) только на соответствующем буксировочном транспортном средстве.

Для этого выполните следующее:

- 1) Переведите машину в «безопасное состояние» (см. пар. 9.2).
- 2) Подсоедините к точкам крепления машины (РИС. 28 – Сс. 1) тросы и/или цепи буксировки.
- 3) Заведите машину (см. пар. 8.3.2) и, насколько это возможно, содействуйте буксировке.



РИС. 28



8.4.7 Запуск машины при разряженном аккумуляторе

Если аккумуляторная батарея машины (РИС. 29 - Рис. 1) неисправна, двигатель можно запустить с помощью вспомогательного аккумулятора и комплекта кабелей (РИС. 29 - Сс. 2).



⚠ ПРЕДУПРЕЖДЕНИЕ

ЗАЩИТНЫЕ ОЧКИ И ПЕРЧАТКИ ОБЯЗАТЕЛЬНЫ.
 ПРОВЕРЬТЕ АККУМУЛЯТОР И КАБЕЛИ НА ПРЕДМЕТ ПОВРЕЖДЕНИЙ.
 УДОСТОВЕРЬТЕСЬ, ЧТО НАПРЯЖЕНИЕ И АМПЕРАЖ ВСПОМОГАТЕЛЬНОЙ АККУМУЛЯТОРНОЙ БАТАРЕИ
 СООТВЕТСТВУЕТ ОСНОВНОМУ АККУМУЛЯТОРУ.



⚠ ОПАСНО

ВО ВРЕМЯ ЗАПУСКА ОТ ВСПОМОГАТЕЛЬНОГО АККУМУЛЯТОРА ЗАПРЕЩАЕТСЯ КУРИТЬ, ТАКЖЕ ЗАПРЕЩАЕТСЯ ЗАПУСК
 ВБЛИЗИ ОТКРЫТОГО ОГНЯ. ОПАСНОСТЬ ПОЖАРА И/ИЛИ ВЗРЫВА.

Действуйте следующим образом:

- 1) Переведите машину в «безопасное состояние» (см. пар. 9.2).
- 2) Откройте крышку двигателя (см. пар. 9.4).
- 3) Подсоедините положительный (+) кабель вспомогательного аккумулятора к положительной (+) клемме аккумулятора машины (РИС. 29 - Рис. 3). Возможно подключение к положительной клемме стартера (рис. 29 - Сс. 4).
- 4) Подключите другой конец положительного (+) вспомогательного кабеля к положительному (+) полюсу вспомогательного аккумулятора (РИС. 29 - Рис. 4).
- 5) Подсоедините отрицательный (-) кабель вспомогательного аккумулятора к отрицательному (-) полюсу вспомогательного аккумулятора (РИС. 29 - Рис. 5).
- 6) Подсоедините другой конец отрицательного (-) вспомогательного кабеля к металлической части рамы машины или двигателя в отдалении от аккумулятора машины (рис. 29 – Сс.. 6).
- 7) Убедитесь, что кабели не мешают подвижным частям двигателя.
- 8) Включите двигатель и дайте машине поработать несколько минут (см. пар. 8.3.2).
- 9) После запуска двигателя отсоедините кабели в обратном порядке, начиная с отрицательного кабеля.
- 10) Закройте крышку двигателя.



⚠ ПРЕДУПРЕЖДЕНИЕ

ПРИ ОТКЛЮЧЕНИИ КАБЕЛЕЙ ВСПОМОГАТЕЛЬНОГО АККУМУЛЯТОРА ОБРАТИТЕ ОСОБОЕ ВНИМАНИЕ НА ДВИЖУЩИЕСЯ
 ЧАСТИ ДВИГАТЕЛЯ (ВЕНТИЛЯТОР, РЕМНИ, И Т. Д.).



РИС. 29



9 ОБСЛУЖИВАНИЕ

9.1 Общие положения

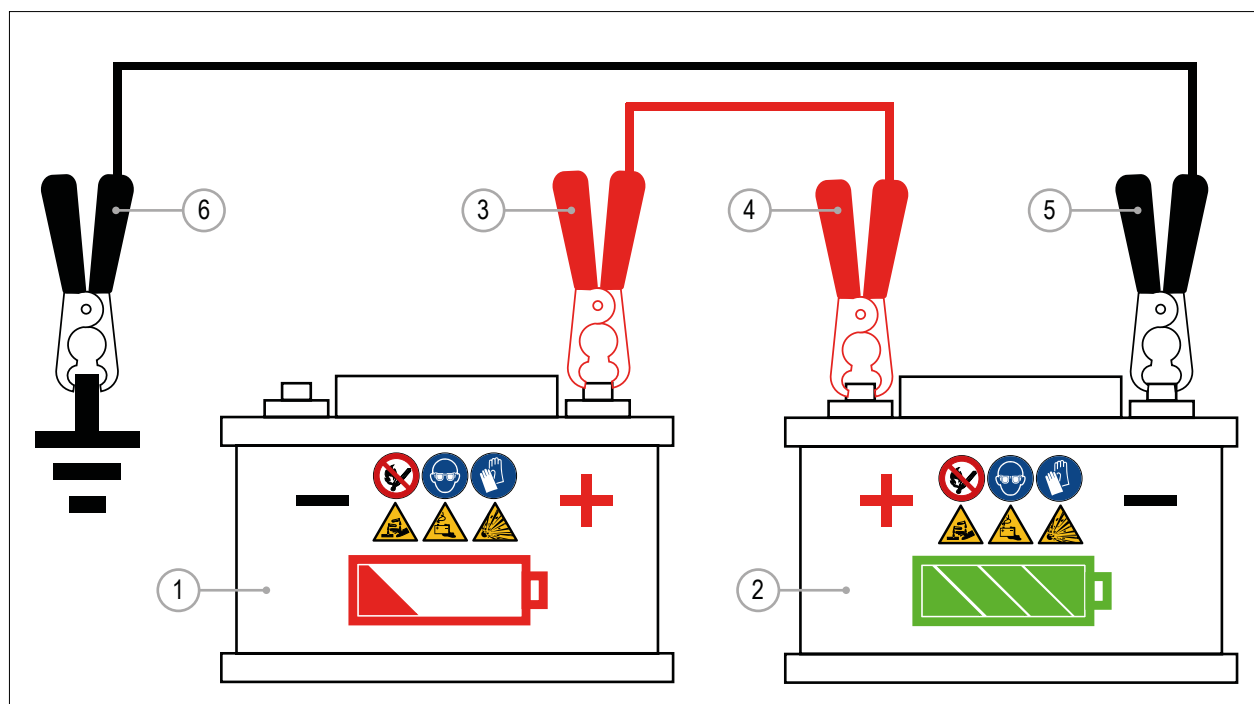
См. пар. 3.4.

9.2 Безопасное состояние

Машина находится в безопасном состоянии, когда:

- 1) Машина остановлена, колеса стоят в одном направлении на твердой и ровной поверхности.
- 2) Стрела опущена и навесное оборудование находится на земле.
- 3) Двигатель выключен (см. пар. 8.3.7).
- 4) Органы управления находятся в нейтральном положении.
- 5) Стояночный тормоз активирован (см. пар. 8.3.8).
- 6) Ключ зажигания удален из панели управления и хранится в безопасном месте.

9.3 Установка предохранительного замка на подъемное устройство

Если при выполнении технического обслуживания возникает необходимость поднять стрелу, в этом случае следует установить удерживающую скобу.

Действуйте следующим образом:

- 1) Запустите машину (см. пар. 8.3.2).
- 2) Поднимите полностью стрелу.
- 3) Заглушите машину (см. пар. 8.3.7) с поднятой стрелой.
- 4) Достаньте скобу из отделения, расположенного под сиденьем водителя (РИС. 30 - Сс. 1).
- 5) Вставьте скобу, чтобы заблокировать стрелу (РИС. 30 - Сс. 2).
- 6) Закрепите ее в специальном выступе (РИС. 30 - Сс. 3).
- 7) Медленно опустите пистолет таким образом, чтобы элементы цилиндра опирались на скобу.



РИС. 30

9.4 Открытие крышки двигателя

Чтобы открыть крышку:

- 1) Извлеките ключ из выключателя аккумулятора (см. пар. 7.1).
- 2) Выкрутите четыре заглушки, держащих крышку двигателя (РИС. 31 - Сс. 1).
- 3) Поднимите крышку двигателя и поместите ее на устойчивую ровную поверхность.

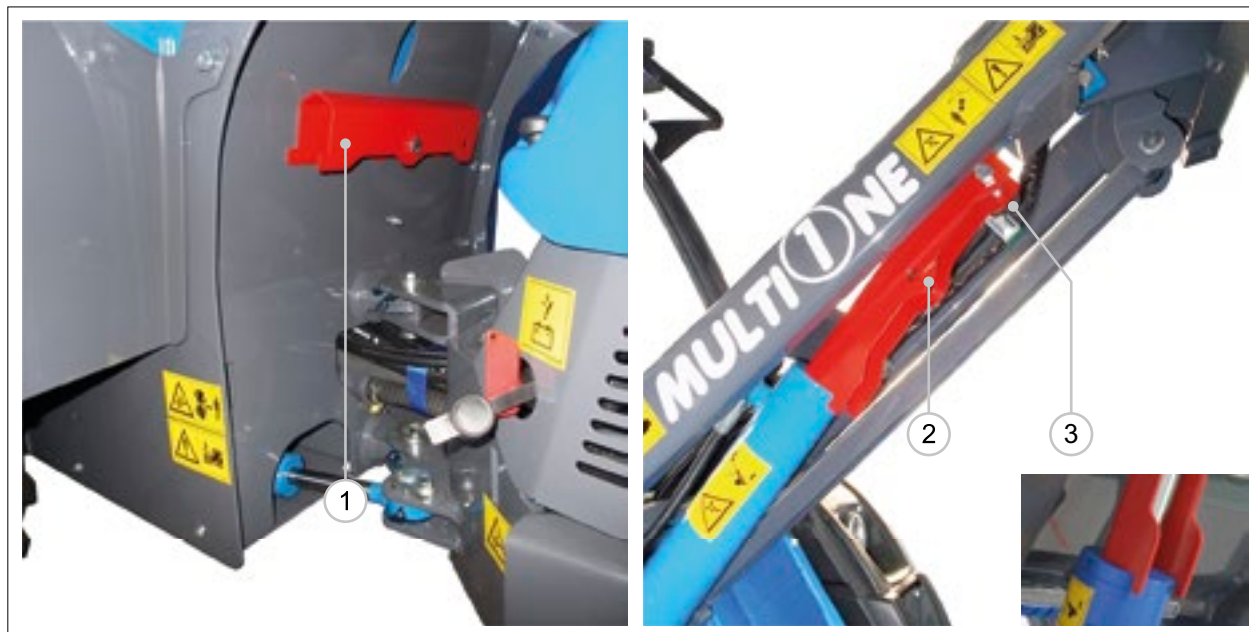

РИС. 31

9.5 Таблица стандартного ТО

Частота	Рабочая часть	Тип операции
КАЖДЫЙ ДЕНЬ	Машина	Чистка машины (см. пар. 9.7.1)
	Соединения, рычаги и смазывающие приборы	Смазка (см. пар. 9.7.10)
	Двигатель	Проверка уровня моторного масла (см. пар. 9.8.1)
		Очистка воздушного фильтра (см. пар. 9.8.2)
	Защитные устройства	Проверка целостности (см. пар. 9.7.3)
КАЖДЮЮ НЕДЕЛЮ	Шины	Проверка давления в шинах и затягивание гаек крепления колес (см. пар. 9.7.2)
	Гидравлический контур	Проверка уровня масла (см. пар. 9.7.5)
	Соединения, рычаги и смазывающие приборы	Смазка (см. пар. 9.7.10)
	Двигатель	Очистка воздушного фильтра (см. пар. 9.8.2)
ПРИ НЕОБХОДИМОСТИ	Электрическая цепь	Замена предохранителя (см. пар. 9.7.9)

ТАБ. 20

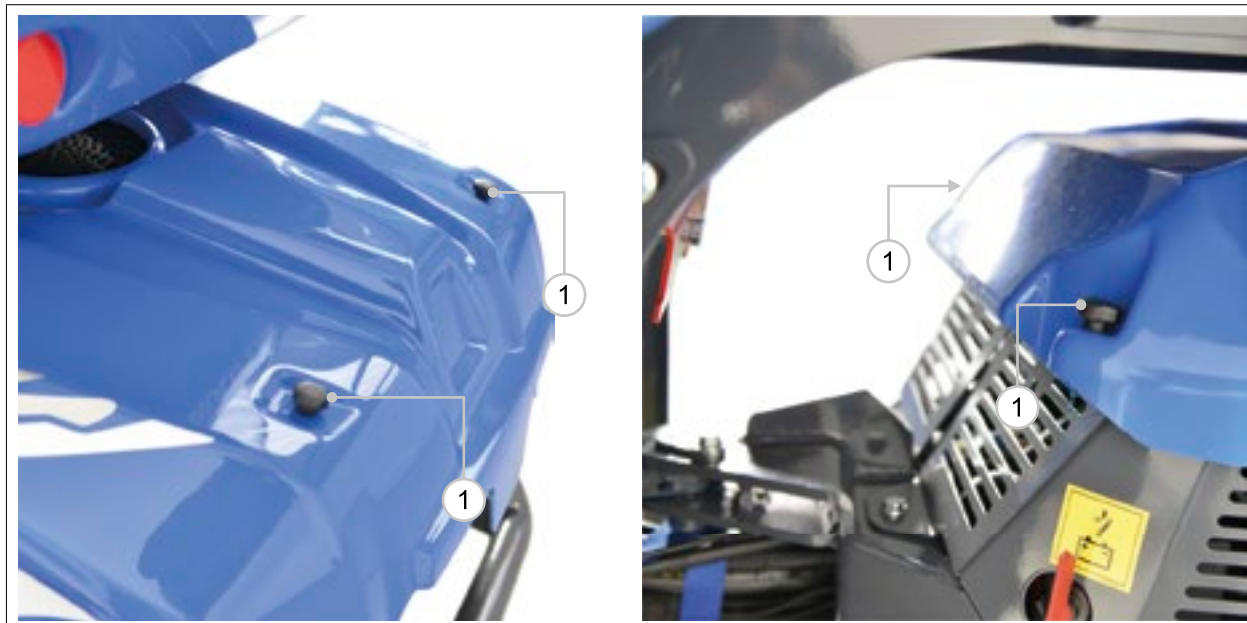

9.6 ПЛАНОВОЕ ОБСЛУЖИВАНИЕ

**⚠ ПРЕДУПРЕЖДЕНИЕ**

ДЛЯ ПРОВЕДЕНИЯ ПЛАНОВОГО ТЕХНИЧЕСКОГО ОБСЛУЖИВАНИЯ ПРОСИМ ОБРАТИТЬСЯ К ВАШЕМУ МЕСТНОМУ ДИЛЕРУ И/ИЛИ АФФИЛИРОВАННОЙ МАСТЕРСКОЙ.

Частота	Рабочая часть	Тип вмешательства
После первых 50 часов	Гидравлический контур	Замена масляного фильтра
		Проверка давления
		Регулировка давления
	двигатель	Чистка выхлопной системы
	Болты, гайки, винты и т. д.	Проверка затяжки
	Аккумулятор	Контроль заряда аккумулятора
Каждые 100 часов	двигатель	Замена
		Замена масляного фильтра
Каждые 200 часов	Гидравлический контур	Замена масляного фильтра
		Проверка давления
		Регулировка давления
	Двигатель	Замена воздушного фильтра
После первых 400 часов	Двигатель - ремни насосов	Замена ремней
	Гидравлический контур	Смена фильтра всасывания масла
Каждый год	Гидравлический контур	Проверка давления
		Регулировка давления
		Замена фильтрующего элемента
		Замена масла
	Двигатель	Замена масла
		Замена масляного фильтра
		Замена топливного фильтра
		Замена воздушного фильтра и пре-фильтра
		Замена свечей зажигания двигателя
		Проверка входных и выходных клапанов
Чистка системы охлаждения		
Каждые 5 лет	Ремень безопасности	Замена

ТАБ. 21



9.7 Техническое обслуживание машины

9.7.1 Чистка машины

Чистка машины необходима для обеспечения надежности и эффективности эксплуатации. Накопление пыли и грязи может привести к неисправностям.

В конце рабочего дня, особенно если машина использовалась в пыльной среде, осуществите очистку:

- Радиатор охлаждения гидравлической системы и радиатор двигателя следует очищать струей сжатого воздуха с низким давлением, а также мягкой щеткой.
- Корпус машины можно мыть водой под давлением и чистой тряпкой.
- Чистка внутри кабины осуществляется с помощью подходящего мягкого моющего средства и чистой тряпки.)



ПРЕДУПРЕЖДЕНИЕ

ЗАПРЕЩАЕТСЯ ИСПОЛЬЗОВАТЬ СТРУЮ ВОДЫ ПОД ВЫСОКИМ ДАВЛЕНИЕМ.

9.7.2 Проверка давления в шинах

Накачивание шин до нужного давления обеспечивает надежность и безопасность во время эксплуатации. Перед накачиванием проверьте целостность шины и колеса, а в случае выявления повреждений, замените их. Необходимое давление в шинах указано в **пар. 11.6**.



ОПАСНО

ЗАПРЕЩАЕТСЯ ПРЕВЫШАТЬ РЕКОМЕНДУЕМОЕ ДАВЛЕНИЕ В ШИНАХ.

9.7.3 Проверка конструктивной целостности и затяжных болтов

- ROPS и FOPS: убедитесь, что конструкция не деформирована, трещины, ржавчина и сколы краски отсутствуют. Убедитесь, что точки крепления и болты не повреждены.
- Ремни безопасности: убедитесь, что точки крепления, болты и система блокировки не повреждены.
- Болты на колесах: проверьте затяжку болтов.

9.7.4 Проверка аккумулятора



ПРЕДУПРЕЖДЕНИЕ

АККУМУЛЯТОРНАЯ КИСЛОТА ЧРЕЗВЫЧАЙНО ЯДОВИТА И МОЖЕТ ВЫЗВАТЬ ОЖОГИ И РАЗДРАЖЕНИЕ. ВСЕГДА ИСПОЛЬЗУЙТЕ СРЕДСТВА ИНДИВИДУАЛЬНОЙ ЗАЩИТЫ (ПЕРЧАТКИ, ЗАЩИТНЫЕ ОЧКИ, ЗАЩИТНЫЙ КОСТЮМ).

Аккумулятор находится внутри моторного отсека с правой стороны (**РИС. 32 - Сс. 1**).

- 1) Переведите машину в «безопасное состояние» (**см. пар. 9.2**).
- 2) Откройте крышку двигателя (**см. пар. 9.4**).
- 3) Извлеките ключ отключения аккумулятора.
- 4) Снимите правую боковую панель, ослабив винты крепления к раме.
- 5) Проверки:
 - Аккумулятор не поврежден, утечки отсутствуют.
 - Проверьте соединения силового кабеля на предмет следов утечек, коррозии или повреждений.
 - Убедитесь, что аккумулятор надежно закреплен на раме.





РИС. 32

9.7.5 Уровень гидравлического масла

Для проверки уровня гидравлического масла выполните следующие действия:

- 1) Переведите машину в “безопасное состояние” (см. пар. 9.2).
- 2) Открутите винты (РИС. 33 - Сс. 2) чтобы открыть кожух (РИС. 33 - Сс. 1) расположенный в области противоскользящих ковриков.
- 3) Снимите крышку бака гидравлического масла (РИС. 33 - Сс. 3).
- 4) Используя щуп с отмеченными на нем уровнями, проверьте уровень масла. Нормальный уровень масла должен находиться между двух рисок.
- 5) При необходимости добавьте соответствующий тип гидравлической жидкости: **0280 PAKELO HYDRAULIC EP AL ISO 46**.

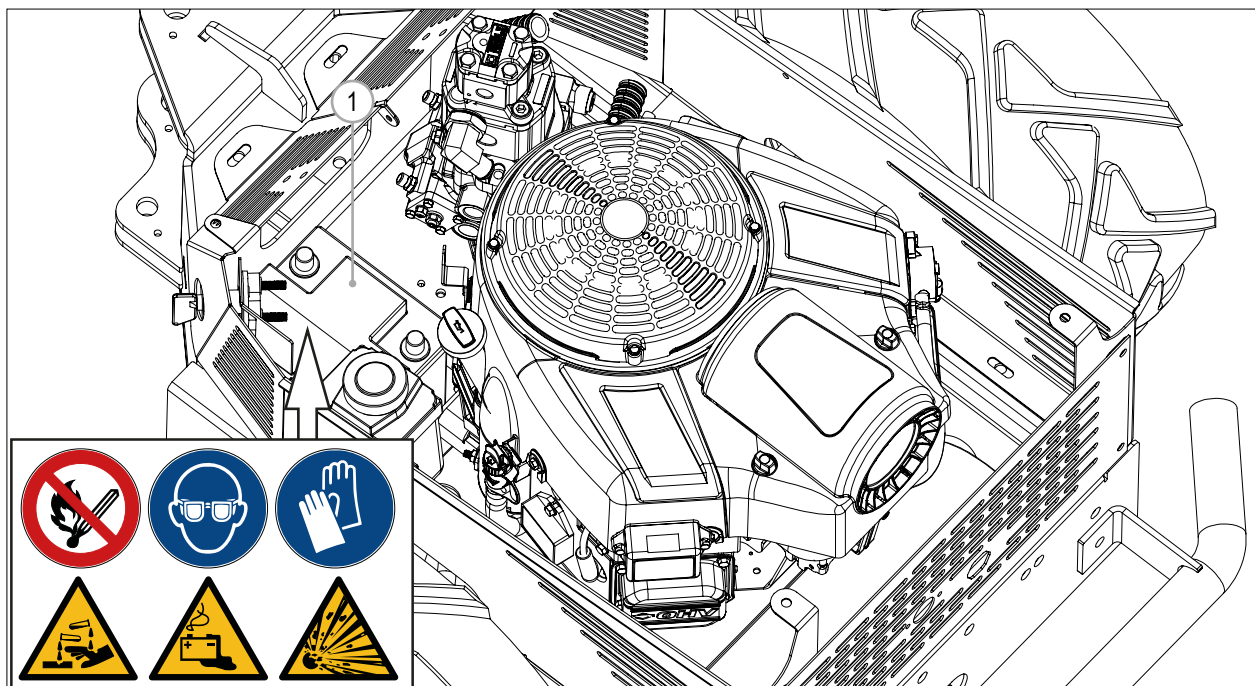

РИС. 33



9.7.6 Замена фильтра гидравлического масла

Для замены фильтра гидравлического масла выполните следующие действия:

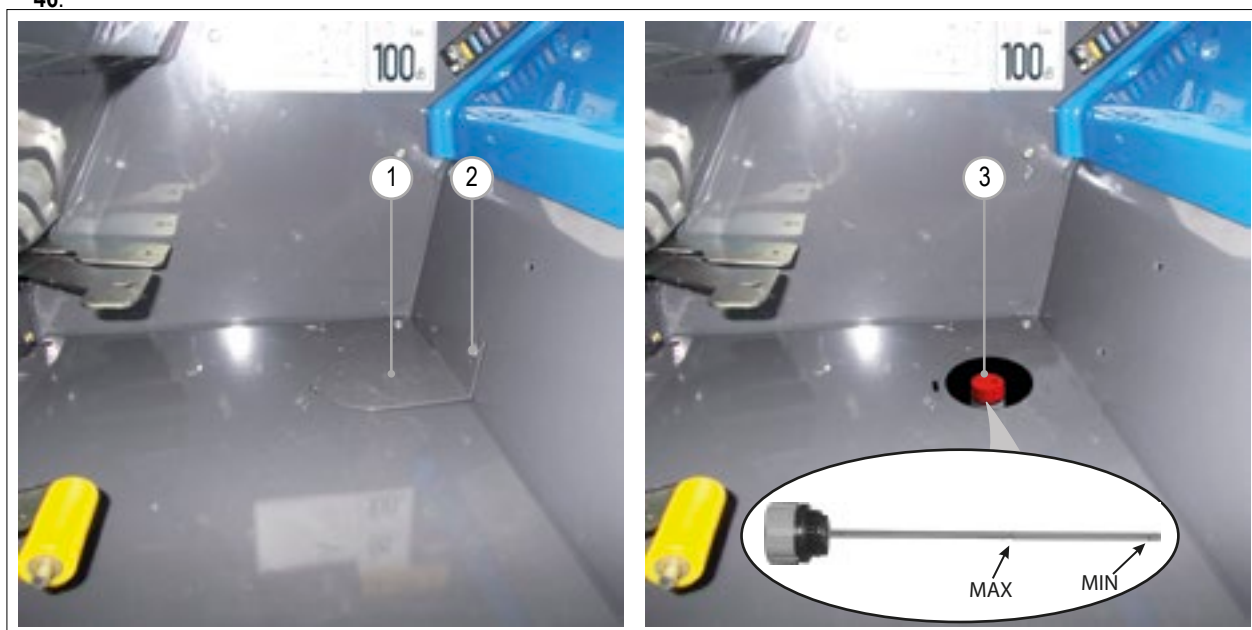
- 1) Переведите машину в “безопасное состояние” (см. пар. 9.2).
- 2) Снимите кожух емкости гидравлического масла (см. пар. 9.7.5).
- 3) Снимите область опоры для ног (РИС. 34 - Сс. 1), выкрутив винты, крепящие её к раме (см. РИС. 34).
- 4) Снимите крышку масляного фильтра (РИС. 34 - Сс. 2), открутив крепежные винты.
- 5) Снимите пружину (РИС. 34 - Сс. 5) и фильтрующий элемент (РИС. 34 - Сс. 6) из пластиковой гильзы (РИС. 34 - Сс. 7).
- 6) Замените фильтрующий элемент новым оригинальным.
- 7) Установите пружину и проверьте уплотнительное кольцо фильтра на наличие следов износа или повреждений. Уплотнительное кольцо расположено в верхней части корпуса фильтра (РИС. 34 - Сс. 4). Замените уплотнительное кольцо в случае износа или повреждения.
- 8) Установите крышку фильтра (РИС. 34 - Сс. 2) и закрепите её.
- 9) Проверьте уровень гидравлического масла и, при необходимости, долейте масло пар. 9.7.5).
- 10) Установите крышку емкости масляного бака и область опоры для ног



⚠ ВНИМАНИЕ

УТИЛИЗАЦИЯ ФИЛЬТРА ОСУЩЕСТВЛЯЕТСЯ В СООТВЕТСТВИИ С МЕСТНЫМ ЗАКОНОДАТЕЛЬСТВОМ.



РИС. 34



9.7.7 Смена фильтра всасывания масла

Для замены фильтра гидравлического масла, действуйте следующим образом:

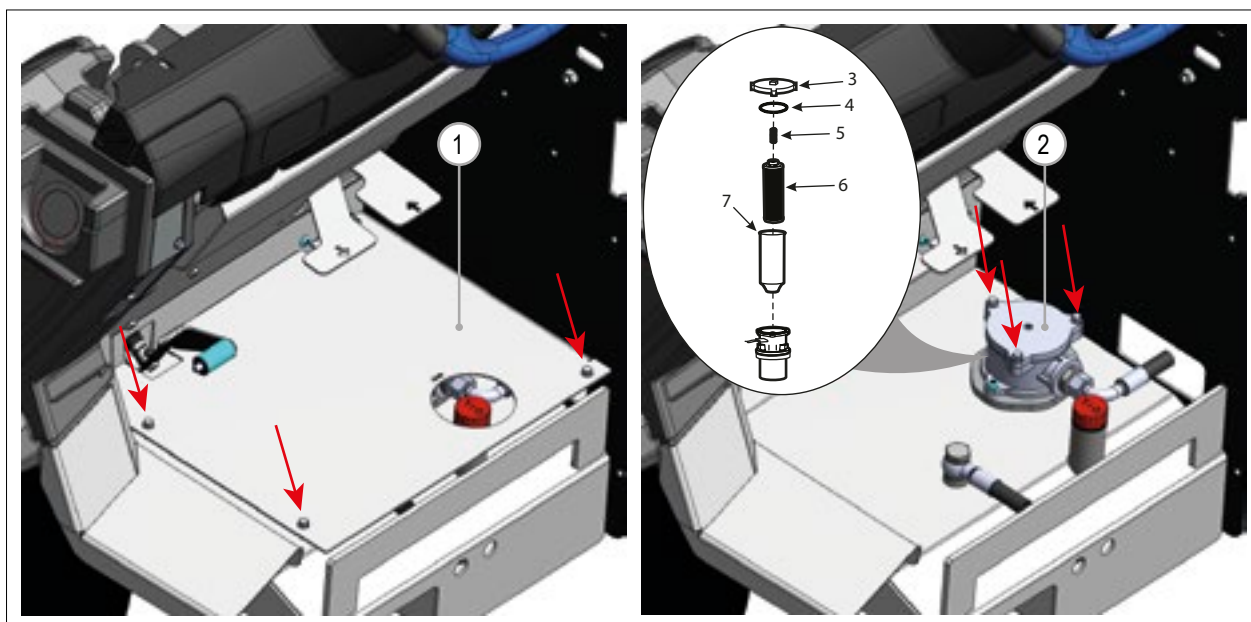
- 1) Переведите машину в "безопасное состояние" (см. пар. 9.2).
- 2) Откройте крышку двигателя (см. пар. 9.4).
- 3) Слейте все гидравлическое масло из емкости (см. пар. 9.7.8).
- 4) Снимите хомут (РИС. 35 - Сс. 3), фиксирующий фильтр всасывания (РИС. 35 - Сс. 1).
- 5) Ослабьте хомуты (РИС. 35 - Сс. 2) гидравлических шлангов.
- 6) Замените фильтр всасывания (РИС. 35 - Сс. 1) оригинальным новым.
- 7) Вставьте гидравлические шланги и зафиксируйте их хомутами (РИС. 35 - Сс. 2).
- 8) Зафиксируйте фильтр всасывания хомутом.
- 9) Установите крышку двигателя (см. пар. 9.4).
- 10) Смените масляный фильтр (см. пар. 9.7.8).

⚠ ВНИМАНИЕ

УТИЛИЗАЦИЯ ФИЛЬТРА ОСУЩЕСТВЛЯЕТСЯ В СООТВЕТСТВИИ С МЕСТНЫМ ЗАКОНОДАТЕЛЬСТВОМ.



РИС. 35



9.7.8 Замена гидравлического масла

Для замены гидравлического масла выполните следующие действия:

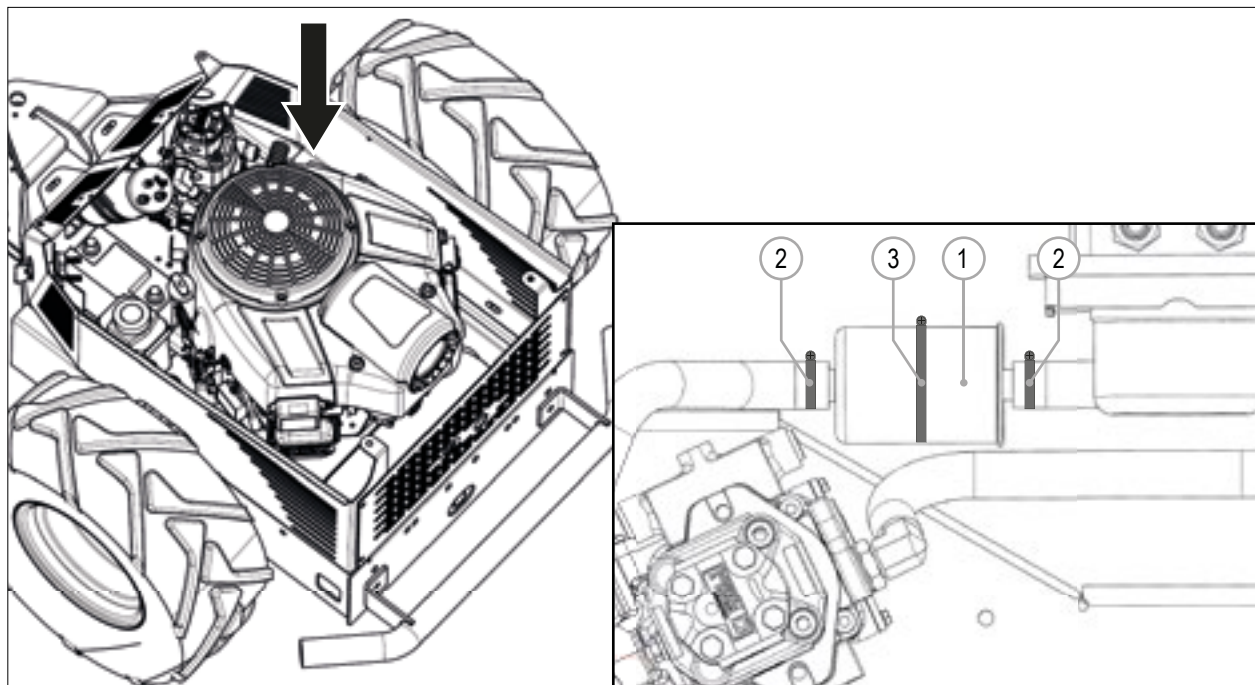
- 1) Переведите машину в “безопасное состояние” (см. пар. 9.2).
- 2) Поместите под бак гидравлического масла емкость подходящего размера емкостью не менее 30 л.
- 3) Снимите сливную пробку бака гидравлического масла (РИС. 36 – Сс. 1), расположенную под машиной рядом с правым передним колесом, слейте все гидравлическое масло из машины в ёмкость.
- 4) Когда вся гидравлическая жидкость вытечет, установите и закрепите пробку сливного отверстия. Обязательно осмотрите уплотнительное кольцо сливной пробки (РИС. 36– Сс. 2) на предмет износа или повреждения. При необходимости замените уплотнительное кольцо.
- 5) Замените масляный фильтр (см. пар. 9.7.6).
- 6) Снимите крышку бака гидравлического масла (см. пар. 9.7.5).
- 7) Заполните бак гидравлического масла рекомендуемым гидравлическим маслом - 0280 PAKELO HYDRAULIC EP AL ISO 46.
- 8) Проверьте уровень гидравлического масла (см. пар. 9.7.5).
- 9) Запустите машину (см. пар. 8.3.2) на несколько минут, масло распределится внутри масляного контура.
- 10) Заглушите машину (см. пар. 8.3.7).
- 11) Снова проверьте уровень гидравлического масла (см. пар. 9.7.5).



⚠ ВНИМАНИЕ

ОТРАБОТАННОЕ МАСЛО И ФИЛЬТР ПОДЛЕЖАТ УТИЛИЗАЦИИ В СООТВЕТСТВИИ С МЕСТНЫМ ЗАКОНОДАТЕЛЬСТВОМ.



РИС. 36



9.7.9 Предохранители

**⚠ ВНИМАНИЕ**

ПЕРЕД ЗАМЕНОЙ СГОРЕВШЕГО ПРЕДОХРАНИТЕЛЯ НА НОВЫЙ СЛЕДУЕТ ВЫЯВИТЬ ПРИЧИНУ НЕИСПРАВНОСТИ.

Для замены предохранителей выполните следующие действия:

- 1) Снимите крышку, расположенную внутри справа в машине (см. РИС. 37).
- 2) Замените перегоревшие предохранители новыми с такой же номинальной силой тока (указана на перегоревшем предохранителе).
- 3) Установите крышку.

Стандартные предохранители		
Сс.	Функция	Ток
1	Питание приборной панели	15А
2	Масляный вентилятор - Передняя розетка	20А
3	Рабочие фары - Система обогрева - Звуковой сигнал	15А
4	Освещение кабины	5А
5	Дополнительно	3А
6	Дополнительно	3А
7	Комплект дорожных фар	15А
8	Дополнительно	20А

ТАБ. 22



РИС. 37

9.7.10 Точки смазки

**⚠ ОПАСНО**

ПРИ ПРОВЕДЕНИИ ТЕХНИЧЕСКОГО ОБСЛУЖИВАНИЕ С ПОДНЯТОЙ СТРЕЛОЙ БЛОКИРОВКА ОБЯЗАТЕЛЬНА.

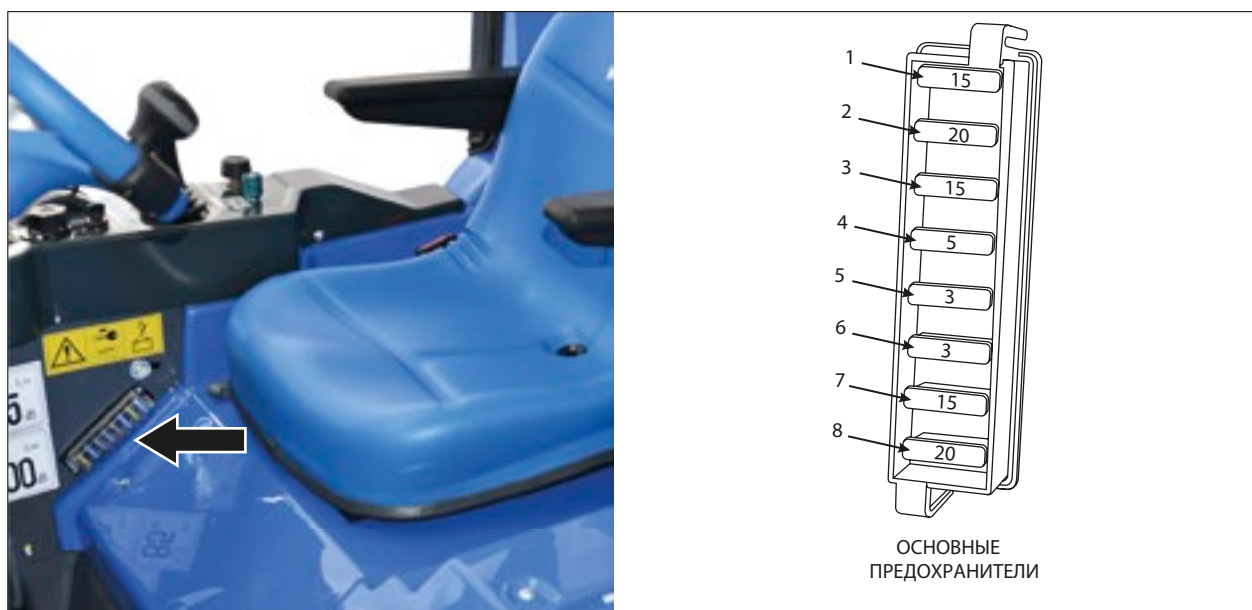
РИС. 38 показывает расположение точек смазки.

Очистите точки смазки тряпкой и нанесите смазку типа **0088 PAKELO BEARING EP GREASE NLG I 0**.





РИС. 38



9.8 Техническое обслуживание двигателя

⚠ ПРЕДУПРЕЖДЕНИЕ

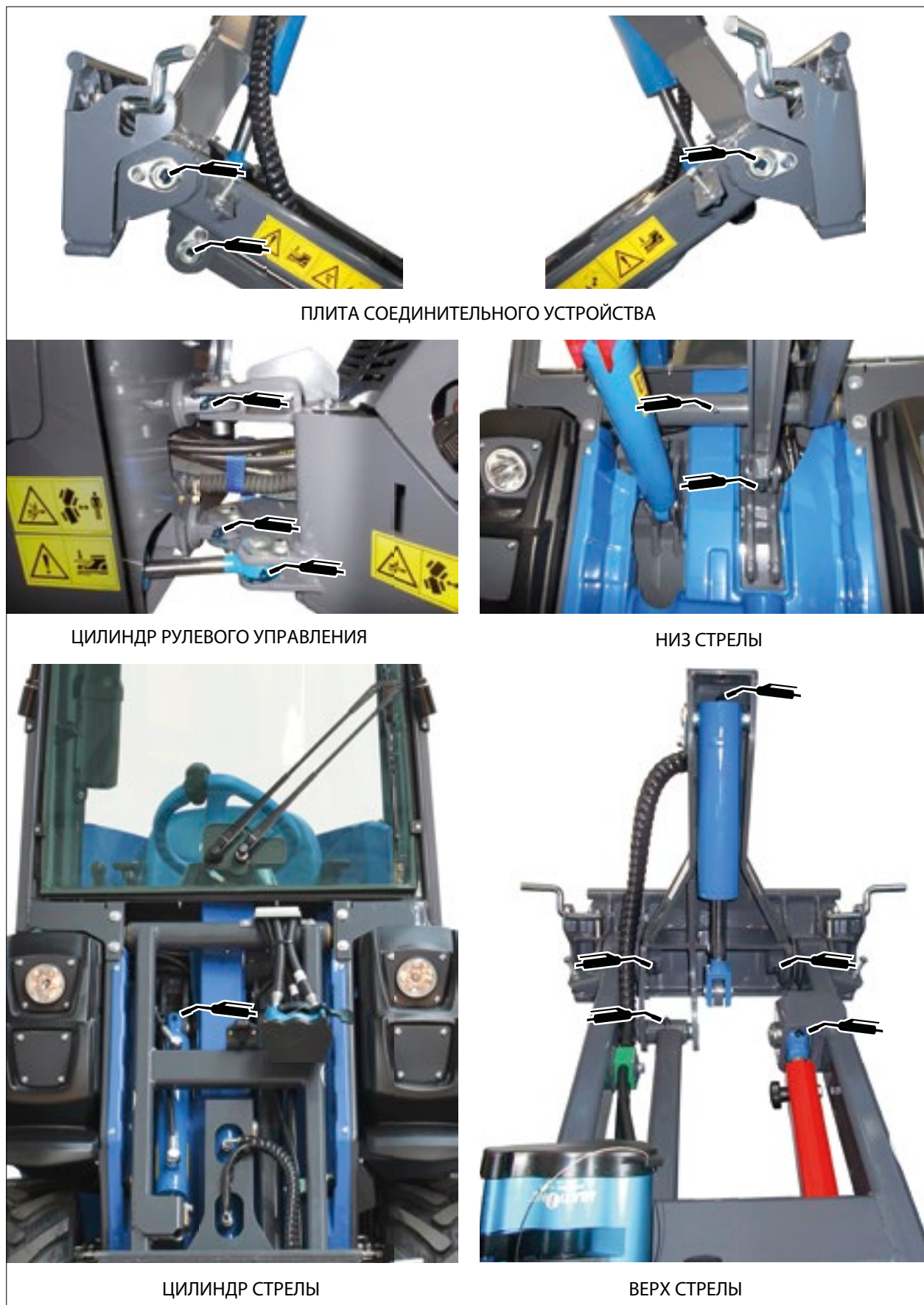
ТЕХНИЧЕСКОЕ ОБСЛУЖИВАНИЕ ДВИГАТЕЛЯ ОПИСАНО В РУКОВОДСТВЕ ПО ЭКСПЛУАТАЦИИ ДВИГАТЕЛЯ.

9.8.1 Проверка уровня масла в двигателе

Для проверки уровня моторного масла выполните следующие действия:

- 1) Переведите машину в «безопасное состояние» (см. пар. 9.2).
- 2) Подождите, пока двигатель остынет.
- 3) Откройте крышку двигателя (см. пар. 9.4).
- 4) Откройте крышку масляного фильтра двигателя (РИС. 39 - Сс. 1)
- 5) Найдите отметки «максимальный уровень» и «минимальный уровень» (РИС. 39 - Сс. 3) на щупе(РИС. 39 - Сс. 2).
Уровень масла должен находиться между этих двух отметок.
- 6) При необходимости долейте масло (РИС. 39 - Сс. 4). Важно использовать указанный в руководстве тип масла.
- 7) Убедитесь, что крышка горловины установлена и зафиксирована
- 8) Подождите несколько минут и проверьте уровень масла.



РИС. 39



9.8.2 Проверка воздушного фильтра

⚠ ВНИМАНИЕ

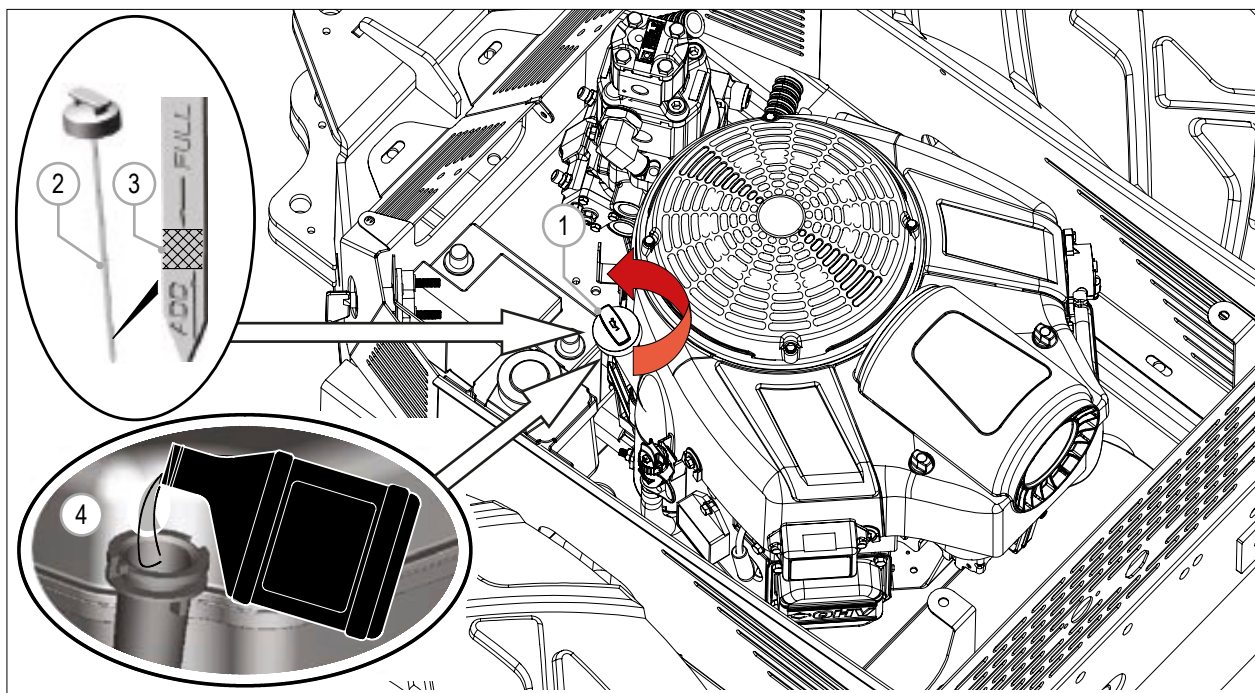
В НЕКОТОРЫХ МОДЕЛЯХ ПРЕДВАРИТЕЛЬНЫЙ ФИЛЬТР МОЖЕТ ОТСУТСТВОВАТЬ

Для проверки воздушного фильтра:

- 1) Переведите машину в «безопасное состояние» (см. пар. 9.2).
- 2) Подождите, пока двигатель остынет.
- 3) Откройте крышку двигателя (см. пар. 9.4).
- 4) Снимите крышку воздушного фильтра (РИС. 40 - Сс. 1), ослабив два зажима (РИС. 40 - Сс. 2).
- 5) Освободите фиксатор (РИС. 40 - Сс. 3).
- 6) Снимите воздушный фильтр (РИС. 40 - Сс. 4).
- 7) Снимите фильтрующий элемент (РИС. 40 - Сс. 6) из предварительного фильтра (РИС. 40 - Сс. 5).
- 8) Проверьте фильтрующий элемент (РИС. 40 - Сс. 6), для очистки продуйте фильтр воздухом с низким давлением или замените новым фильтром.
- 9) Проверьте предварительный фильтр (РИС. 40 - Сс. 5), для очистки используйте жидкое моющее средство или воду. Затем высушите.
- 10) Установите фильтрующий элемент в предварительный фильтр.
- 11) Установите воздушный фильтр и закрепите фиксатором (РИС. 40 - Сс. 3).
- 12) Закройте крышку и закрепите двумя зажимами.



РИС. 40



9.9 Неисправности и их устранение

Неисправность	Возможная причина	Решение
Двигатель не проворачивается	Аккумулятор не подключен	Подсоедините аккумулятор выключателем
	Разряженный аккумулятор, низкое напряжение	Проверьте и зарядите аккумулятор
	Перегорел предохранитель	Проверьте предохранители. Если предохранитель снова перегорел, выясните причину. Обратитесь в сервис.
	Кабели аккумулятора плохо подключены или отсоединены	Проверьте кабели и клеммы аккумулятора, очистите и подтяните, при необходимости.
Двигатель проворачивается, но не запускается, или проворачивается и сразу останавливается	Нет топлива или неправильный тип топлива	Слейте бак, затем заполните бак правильным типом топлива. Слейте воду из топливного фильтра. Продуйте топливную систему.
	Двигатель не получает топлива, забитый топливный фильтр или топливопровод.	Заправьте горючее. Убедитесь, что топливные шланги и топливный фильтр не забиты и не заморожены. Замените топливный фильтр очистите топливопровод.
	Низкая температура окружающей среды	Дольше удерживайте ключ зажигания при запуске двигателя. Если индикатор горит, дождитесь пока он выключиться. Запускайте двигатель не менее 5 секунд.
	Аккумулятор разряжен или поврежден	Зарядите аккумулятор или замените его
Перегрев двигателя	Перегрузка	Снизьте обороты при работе с навесным оборудованием, проверьте его на наличие неисправностей
Гидравлическая система перегревается	Забит масляный радиатор	Очистите радиатор и вентилятор.
	Вентилятор неисправен	Проверьте и почистите при необходимости, устраните неисправность.
	Гидравлическая система перегружена	Снизьте обороты при работе с навесным оборудованием, проверьте его на наличие неисправностей
Погрузчик не начинает движение даже после выключения стояночного тормоза	Плохой контакт соединений или неисправность выключателя стояночного тормоза, перегоревший предохранитель .	Проверьте провода, предохранитель и выключатель, почините при необходимости. Обратитесь в сервис
	Низкое давление гидравлического контура	Обратитесь в сервис для проверки давления.

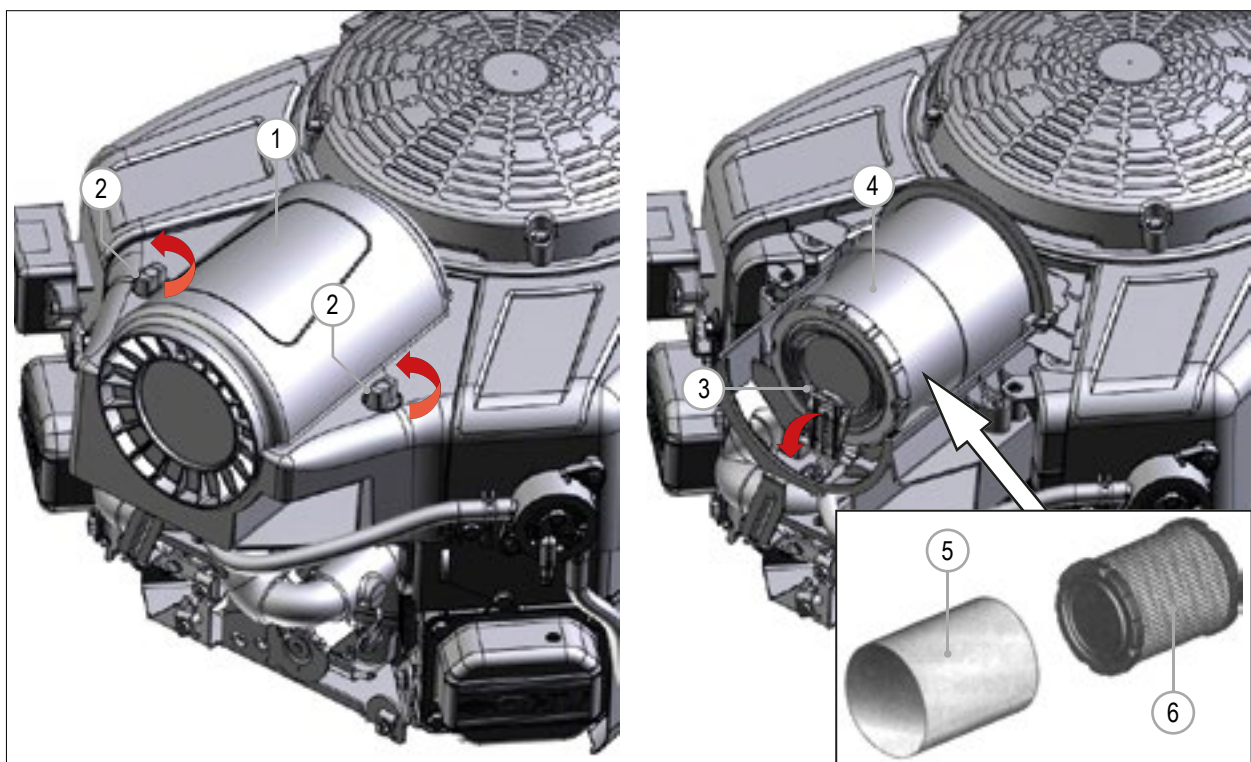
ТАБ. 23



10 ЗАПАСНЫЕ ЧАСТИ

**⚠ ПРЕДУПРЕЖДЕНИЕ**

ОРИГИНАЛЬНЫЕ ЗАПАСНЫЕ ЧАСТИ ЗАКАЗЫВАЮТСЯ ТОЛЬКО ЧЕРЕЗ ДИЛЕРА ИЛИ АФФИЛИРОВАННЫЙ СЕРВИСНЫЙ ЦЕНТР. ДЛЯ ЗАКАЗА СООБЩИТЕ МОДЕЛЬ, СЕРИЙНЫЙ НОМЕР И ГОД ПРОИЗВОДСТВА.

10.1 Коды фильтров

Тип фильтра	2.3
Топл. фильтр/водоотделитель	C036645
Фильтр моторного масла	C036634
Воздушный фильтр	C036636
Фильтр гидравлического масла	C036601
Фильтр всасывания	C036611

ТАБ. 24



11 ДОПОЛНИТЕЛЬНОЕ ОБОРУДОВАНИЕ

11.1 Комплект дорожного освещения (дополнительно)

Комплект дорожного освещения включает в себя (см РИС. 41):

- Фары (дальний свет, ближний свет, положение и направление).
- Задние фонари (положение, остановка и направление).
- Проблесковый маячок оранжевого цвета (располагается над сидением водителя).
- Боковые зеркала заднего вида.

Комплект фар дорожного освещения активируются соответствующими элементами управления, расположенными на месте водителя (см. пар. 4.3.3).

⚠ ВНИМАНИЕ

КОМПЛЕКТ ДОРОЖНОГО ОСВЕЩЕНИЯ ТРЕБУЕТСЯ ДЛЯ ПЕРЕДВИЖЕНИЯ ПО ДОРОГАМ ОБЩЕГО ПОЛЬЗОВАНИЯ.



РИС. 41

11.2 Параллелограмм

Параллелограммный механизм - это устройство, позволяющее навесному оборудованию сохранять заданный исходный угол наклона независимо от положения подъемного рычага.

11.3 Кабина (дополнительно)

Машина может комплектоваться вариантами исполнения кабины:

- Смарт-кабина - из плексигласа, без двери;
- Люкс-кабина (см. РИС. 42) - из стекла, с дверью и системой отопления.



РИС. 42.



11.4 Противовесы (дополнительно)

Набор противовесов добавляет примерно 88 кг к задней части машины, увеличивая общую грузоподъемность машины. Для установки задних противовесов:

- 1) Переведите машину в «безопасное состояние» (см. пар. 9.2).
- 2) Прикрепите кронштейн для противовесов (РИС. 43 - Сс. 1) к бамперу с помощью болтов и шайб (РИС. 43 - Сс. 2 и Сс. 3).
- 3) Используя подъемное устройство, установите один из противовесов (РИС. 43 - Сс. 4) на кронштейн.
- 4) Прикрепите противовес болтами (РИС. 43 - Сс. 5).
- 5) Повторите для второй части комплекта противовесов (РИС. 43 - Сс. 6).
- 6) Снятие противовесов выполняется в обратном порядке 2) - 4).



РИС. 43

11.5 Давление в шинах

⚠ ПРЕДУПРЕЖДЕНИЕ

ДЛЯ УСТАНОВКИ НА МАШИНЕ ПОДХОДИТ НЕСКОЛЬКО ТИПОВ ШИН РАЗНЫХ РАЗМЕРОВ. МАКСИМАЛЬНАЯ НАГРУЗКА ШИН ВАРЬИРУЕТСЯ В ЗАВИСИМОСТИ ОТ МОДЕЛИ. ОБРАТИТЕСЬ К ДИЛЕРУ MULTIONE, ЧТОБЫ ПОЛУЧИТЬ ИНФОРМАЦИЮ О МАКС. НАГРУЗКЕ ШИН.

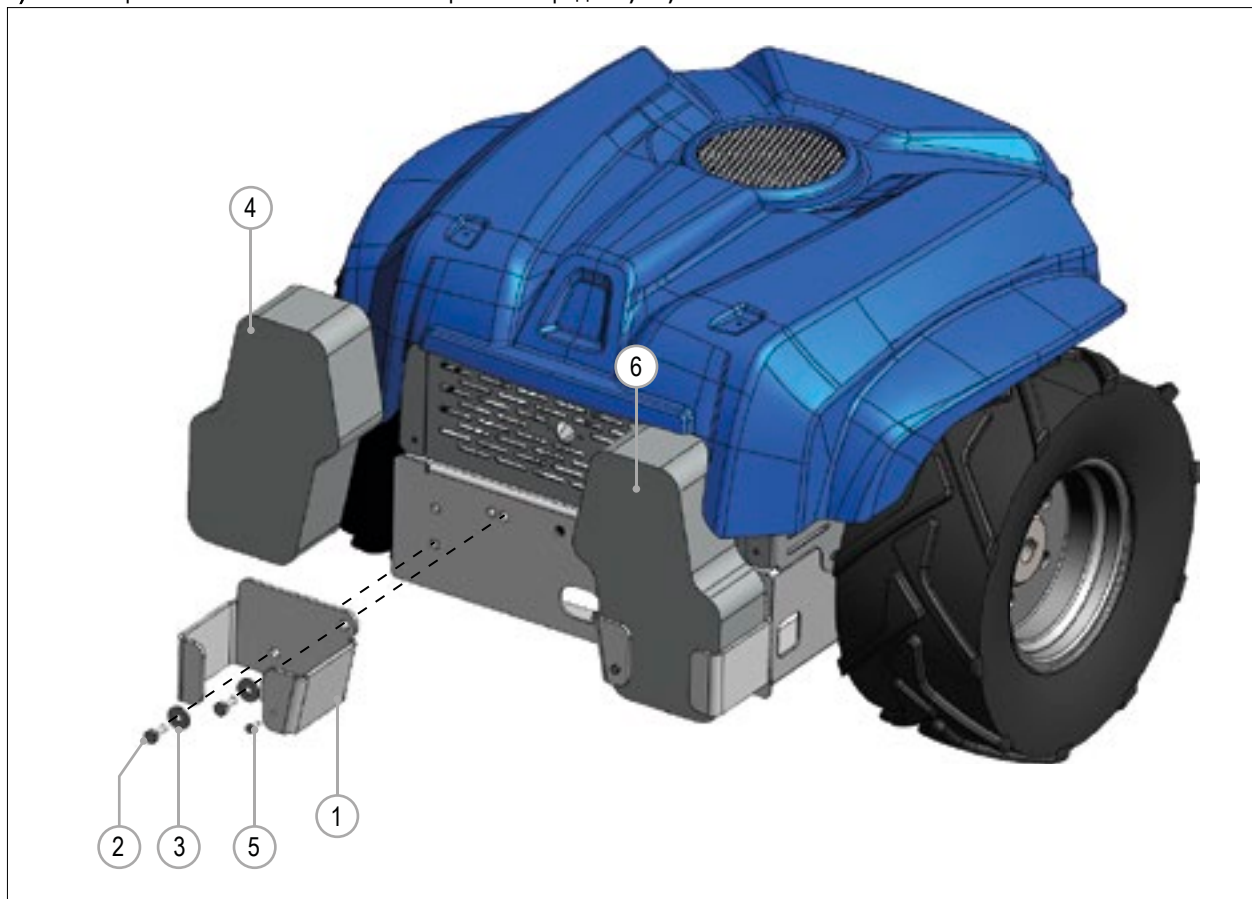
⚠ ПРЕДУПРЕЖДЕНИЕ

ПЕРЕД НАКАЧКОЙ ШИН ПРОВЕРЯЙТЕ ТЕХНИЧЕСКИЕ ДАННЫЕ (МОДЕЛЬ, РАЗМЕР, ПРОИЗВОДИТЕЛЬ).

В приведенной ниже таблице показано максимальное и рекомендуемое давление в шинах в зависимости от производителя, размера и модели.

Не все перечисленные шины совместимы с машинами, описанными в данном руководстве. Для получения консультации о совместимости обратитесь к дилеру.

Производитель	Размер	Модель	Макс. давление	Рекомендуемое давление
Kenda	26x12,00-12	Skid	4,4 бар	3,5 бар
Kenda	20x8,00-10	Turf	1,5 бар	1,2 бар
Kenda	20x8,00-10	Tractor	1,5 бар	1,2 бар
Kenda	23x10,50-12	Turf	2,2 бар	1,7 бар
Kenda	26x12,00-12	Turf	3,4 бар	2,7 бар
Kenda	23x8,50-12	Turf	2,3 бар	1,8 бар
Kenda	365x70-18	Skid	3,8 бар	3 бар
Starco	26x12,00-12	Tractor HD	2,1 бар	1,6 бар
Starco	31x15,50-15 (400/50-15)	Tractor HD	3 бар	2,4 бар
Starco	23x10,50-12	Skid/Tractor	2,5 бар	2 бар
Starco	23x8,50-12	Skid/Tractor	3,4 бар	2,7 бар
Trelleborg	26x12,00-12 (320/60-12)	Tractor	2,5 бар	2 бар
Trelleborg	23x8,50-12	Tractor	2,5 бар	2 бар
Trelleborg	21x8,00-10	Tractor	2,5 бар	2 бар
Titan	29x12,50-15	Turf	1,3 бар	1 бар
Mitas	27x8,50-15	Skid	4,2 бар	3,3 бар
Mitas	10,50-18	Skid	3,5 бар	2,8 бар
Mitas	12,50-18	Skid	3,5 бар	2,8 бар
Kingstire	18x9,50-8	Skid/tractor	1,6 бар	1,3 бар
Deestone	27x10,50-15	Skid	5,5 бар	4,4 бар
Starco	240/60-12	Garden Pro	2,4 бар	2 бар

ТАБ. 25



11.6 Условия гарантии

11.6.1 Общие правила

- Срок действия гарантии указан в таблице ниже и начинается с даты доставки конечному пользователю или не позднее 18 месяцев с даты продажи компанией MultiOne SRL.

Модель или часть	Гарантийный срок
1 и 2 серии	500 часов или 24 месяца *
4 и 5 серии	750 часов или 24 месяца *
Другие модели	1000 часов или 24 месяца *
Гидравлические насосы и приводные двигатели (все модели)	1000 часов или 36 месяцев *
(*) В зависимости от того, какое событие наступило раньше	

- Компания MultiOne SRL бесплатно устранит неисправность или заменит (по своему усмотрению), дефекты, вызванные по вине изготовителя, и не несет ответственности за прямой или косвенный ущерб.

11.6.2 Плановое обслуживание

В течение гарантийного периода конечный пользователь в соответствии с заранее установленными сроками обязан проводить плановое техническое обслуживание.

Правила и сроки проведения планового технического обслуживания указаны в руководстве.

11.6.3 Негарантийные случаи

Гарантия не распространяется на:

- Расходные материалы, такие как масла, смазки и фильтры.
- Электрооборудование.
- Резиновые шланги, шины, ободья, тормоза, кузов, детали рамы, подверженные ударам, детали, подверженные износу, глушитель, аккумулятор, кнопки, рычаги, джойстик (при наличии), фонари, лампочки, сиденья, руль, панель управления, сальники цилиндров и все навесное оборудование.

Гарантийная замена дефектных деталей осуществляется на платной основе, если неисправность произошла не по вине изготовителя, а вследствие применения машины не по назначению или ненадлежащего использования машины или повреждения, причиной которых стало желание использовать машину в более тяжелых режимах, чем рекомендованные компанией MultiOne SRL.

11.6.4 Анулирование гарантийных обязательств

Гарантия считается недействительной, если:

- Покупатель не соблюдает договорные платежи.
- Повреждение вызвано небрежностью, неаккуратностью, плохим обслуживанием, несоответствующим или ненадлежащим использованием машины.
- Производился любой ремонт и/или модификация машины без письменного согласия MultiOne SRL.
- Покупатель установил оборудование, навесное оборудование и гидравлические устройства, не поставляемые MultiOne SRL.
- Техническое обслуживание оригинального оборудования не проводилось должным образом, что привело к возникновению неисправности.
- Проведены электрические, механические и гидравлические модификации без письменного разрешения компании MultiOne SRL.
- Невыполнение плановых работ по техническому обслуживанию.
- Использование неоригинальных запасных частей.
- Использование неподходящих видов топлива, смазочных материалов и растворителей.
- Несоответствующее руководству применение машины.
- Исключительные случаи.

11.6.1 Примечания

- Удаление защитных устройств автоматически аннулирует гарантию и снимает всю ответственность с компании MultiOne SRL.
- В случае небрежности и неосторожности покупателя или возникновения иных событий, независимых от компании MultiOne SRL, а также невозможности немедленного устранения неисправностей непосредственно после обнаружения трещин или дефектов, покупатель несет ответственность за убытки от неисправностей или дефектов в результате продолжения использования неисправной машины.



11- ДОПОЛНИТЕЛЬНОЕ ОБОРУДОВАНИЕ

- MultiOne SRL снимает с себя ответственность за убытки, вызванные «простоем» машины, и иные убытки, включая возможные расходы на альтернативное обеспечение производственного процесса, выполнявшегося машиной, как в случае проведения обычного технического обслуживания, так и в случае неисправности и/или поломки компонентов машины.
- Информировать вас о том, что все данные обрабатываются в соответствии с законом Италии номер 196/2003 «Кодекс о защите персональных данных» (Консолидированный акт конфиденциальности).
- В случае нежелания принять вышеуказанные условия клиент вправе вернуть машину дилеру в течение 8 дней с момента получения, при условии, что эксплуатация машины не осуществлялась (эксплуатация подразумевает полное принятие условий настоящей гарантии). Дилер проводит осмотр машины и ее восстановление, при необходимости. Покупателю может выставляться счет за восстановление машины.



11.7 Руководство по работе на склонах

ПУНКТИРОМ ОТМЕЧЕН УГЛОН
В 15 ГРАДУСОВ

НЕ ПЕРЕДВИГАЙТЕСЬ ВНИЗ ИЛИ ВВЕРХ НА
СКЛОНАХ С УГЛОМ НАКЛОНА БОЛЕЕ 15 ГРАДУСОВ

ПРИМЕР ДЛЯ ОЦЕНКИ УГЛА НАКЛОНА ДЛЯ БЕЗОПАСНОЙ
ЭКСПЛУАТАЦИИ МИНИПОГРУЗЧИКА С НАВЕСНЫМ
ОБОРУДОВАНИЕМ

НЕ УДАЛЯЙТЕ ЭТУ СТРАНИЦУ ИЗ РУКОВОДСТВА

МАКС. 15 ГРАДУСОВ

⚠ ПРЕДУПРЕЖДЕНИЕ

Во избежание получения травм при движении вверх и вниз по склону передняя часть машины должна быть направлена к подножию склона

- Передвигайтесь по склонам с большой осторожностью.
- Не работайте на склонах с углом наклона более 15 градусов.
- Поворачивайте медленно, чтобы не опрокинуть машину или не потерять управление.
- Будьте предельно осторожны при изменении направления движения на склонах.
- Навесное оборудование может влиять на управление.
- Снизьте скорость движения на склонах.
- Ознакомьтесь со всеми предупреждениями в руководстве для операторов.
- При движении по склонам держите стрелу подъемного устройства и груз, как можно ближе земле. Подъем стрелы и/или груза снижает стабильность машины. Будьте осторожны.

1. Сложите эту страницу по пунктирной линии. НЕ удаляйте страницу из руководства.
2. Держите страницу перед собой так, чтобы левый край был параллелен стволу дерева или другой вертикальной конструкции.
3. Посмотрите на угол склона по линии сгиба с отмеченным углом в 15 градусов.
4. Сравните угол сгиба с уклоном холма.

РИС. 44

ПРОИЗВЕДЕННОЕ ОБСЛУЖИВАНИЕ

Заказчик:

Модель:

Серийный номер

Дата поставки:

ДАТА	ЧАСЫ	ПРИМЕЧАНИЯ	ПЕЧАТЬ/ПОДПИСЬ
...../...../.....			
...../...../.....			
...../...../.....			
...../...../.....			
...../...../.....			
...../...../.....			
...../...../.....			
...../...../.....			
...../...../.....			
...../...../.....			
...../...../.....			
...../...../.....			



MultiOne s.r.l
via Palù, 6/8
36040 Grumolo delle Abbadesse
Vicenza - Italy
info@multione.com
www.multione.com